

Directorate of Education

Govt. of NCT of Delhi

Problem Solving Assessment

Support Material (2013-2014)

Class: XI

Under the Guidance of:

Sh. Anindo Majumdar
Pr.Secretary (Education)

Sh. Amit Singla
Director (Education)

Dr. Sunita S. Kaushik
Addl. DE (School & Exam)

Coordinators:

Ms. Savita Yadav
ADE (Exam)

Ms. Sharda Taneja
OSD (Exam)

Dr. Satish Kumar
OSD-II (Exam)

Anindo Majumdar
IAS



प्रधान सचिव (शिक्षा)
राष्ट्रीय राजधानी क्षेत्र
दिल्ली सरकार
पुराना सचिवालय, दिल्ली-110054
दूरभाष : 23890187 टेलीफैक्स : 23890119

Pr. Secretary (Education)
Government of National Capital Territory of Delhi
Old Secretariat, Delhi - 110054
Phone : 23890187 Telefax : 23890119
e-mail : secyedu@nic.in

PREFACE

It gives me immense pleasure in presenting the Problem Solving Assessment material to the students from class IV to XII prepared by a team of dedicated and hard working teachers from the Directorate of Education.

I hope the students will make full use of the study material. I also hope that the teachers will motivate students to use study materials in preparation for examinations. I would like to appreciate the efforts of the team of teachers who were ably guided by Shri Amit Singla, Director(Education).

I wish students all the best.

(Anindo Majumdar)
Pr. SECRETARY (EDUCATION)

अमित सिंगला, भा.प्र.से.
Amit Singla, I.A.S.



निदेशक

शिक्षा एवं खेल, रा.रा.क्षे. दिल्ली सरकार
पुराना सचिवालय, दिल्ली. 110054

Director

Education & Sports, Govt. of NCT of Delhi
Old Secretariat, Delhi- 110054
Tel : 23890172, Fax : 23890355
E-mail: diredu@nic.in
Website: www.edudel.nic.in

D.O. No.

Date:

PREFACE

I am elated to present the Problem Solving Assessment material to the students and teachers of Government schools of Delhi. The purpose of this project is to improve the analytical capabilities, logical reasoning and time management skills of our students and enable them to get through various entrance exams, while being objective and precise. This would enable them to practice questions and gain confidence in competitive exams different from their subjective tests held at school level.

I would like to commend the efforts of Dr. (Smt.) Sunita S. Kaushik, Additional Director of Education (School/Exam) who headed this project and her team members whose sincere efforts made it possible to accomplish the project in time.

My best wishes and blessings to all the teachers and students.

(Amit Singla)

Director (Edn.) & Chairman
(Delhi Bureau of Text Books)

Dr. Sunita S. Kaushik
Addl. Director of Edn. (School) Exam
&
Regional Director (North)



Govt. of N.C.T. of Delhi
Directorate of Education
Old Secretariat, Delhi-54
Tel. : 23890283

D.O. No. Addl. DE(Sch)/13.14/54
Dated 18/09/2013

FOREWORD

I feel immense pleasure in writing the foreword to Problem Solving Assessment material from class IV to XII of the Government schools of Directorate of Education, Delhi. In today's world of competition, where students have to face the challenges of getting through entrance exams, problem solving attitude needs to be improved. Our experienced teachers have tried their best to enhance logical reasoning capabilities, objectivity and time management skills of the students.

I extend my thanks to all the concerned Head of Schools who made their school available as the venue for holding the workshop for preparation of the PSA material.

Further, I would like to thank all the experienced teachers, subject experts and members of examination team headed by Ms. Savita Yadav, ably assisted by Ms. Sharda Taneja and Dr. Satish Kumar for their valuable support and devotion to this project.

Finally I would like to thank DBTB in getting the material printed and supplied.

Dr. Sunita S. Kaushik
Addl. Director of Education

List of members who contributed in the preparation of the support material on
PROBLEM SOLVING ASSESSMENT
(PSA)

Class - XI

S.No.	Name and Address of the Group Leader	Name of the Teacher	Designation	Name of School
1.	Ms. Sangeeta Deswal Principal SKV, Kakrola Contact No. 9810025519	Mr. Anil Kumar	Lect. (Phy.)	RPW, Sec. 10, Dwarka
		Mr. Devender Kumar	Lect. (Phy.)	GBSSS Hastals
		Ms. Harpreet Kaur Bedi	TGT (N.Sci)	GGSSS, No.2, Uttam Nagar
		Ms. Anita Lakra	TGT (N.Sci)	SKV, Kakrola
		Mr. Sanjay Kumar	Lect. (Math)	G. Coed. SSS, Najafgarh
		Mr. Asish Kumar Yadav	Lect. (Math)	G. Coed. SSS, Moti Bagh-II Nanakpura
		Ms. Neelam Rajput	TGT (Math)	SKV, Kakrola
		Ms. Sumitra	TGT (Math)	SKV, Kakrola
		Ms. Veena Dua	Lect. (Eng.)	SKV, Nilothi
		Ms. Shikha Sharma	Lect. (Eng.)	RPVV, Sec. 10, Dwarka
		Ms. Sudershana Murli	Lect. (Eng.)	SKV, Kakrola
		Mr. Brijesh Kumar	Lect. (Hindi)	SBV, Vijay Enclave
		Mr. Arun Dagar	Lect. (Hindi)	G.Coed. SS, Mundhela Kalan
Mr. Vijay Kumar Singh	Lect. (Hindi)	SBV Vijay Enclave		

Reviewed & Edited by

1. **Mr. Devender Kumar (Lect. Phy.)**
2. **Mrs. Veena Dua (Lect. Eng.)**

CONTENTS

S.No.	Subject	Page No
.		
1.	SECTION - A Language Conventions (Hindi)	1-42
	Language Conventions (English)	43-103
2.	SECTION - B Qualitative Reasoning	104-174
3.	SECTION - C Quantitative Reasoning	175-213
4.	Sample Paper - I	214-244
5.	Sample Paper - II	245-275
6.	Question Paper 2012-13 (CBSE : PSA Class-XI)	276-311

SECTION 'A'

भाषीय आचार विषय-हिन्दी अनुच्छेद 'अ'

निर्देश:- नीचे दिए गए अनुच्छेद को ध्यान से पढ़कर उस पर आधारित प्रदत्त प्रश्नों के उत्तर दिए गए चार विकल्पों में से चुनें:-

दुनिया के विभिन्न देशों के विकास पर विहंगम दृष्टि डालने से यह स्पष्ट हो जाता है कि आज जिस देश ने वैज्ञानिक उपलब्धियों के सहारे अपना औद्योगीकरण कर लिया, उसी को उन्नत देश कहा जाता है। जिस देश में औद्योगीकरण का स्तर निम्न है वह अल्प विकसित देश कहा जाता है। वैज्ञानिक अविष्कारों, तकनीकी उपलब्धियों और औद्योगीकरण के आधार पर ही किसी देश की प्रगति को आँका जाता रहा है। विज्ञान ने मानव को पूरी तरह बदल दिया आज मशीनों के बीच मशीनों के साथ जीता हुआ मुनष्य क्रमशः यंत्र मानव ने बदलता जा रहा है।

- 1 'विहंगम दृष्टि' का क्या तात्पर्य है?
 - क) एक झलक
 - ख) सार्थक दृष्टि
 - ग) व्यापक दृष्टि
 - घ) एकाग्र दृष्टि
- 2 'विकास' का विपरीत शब्द है-
 - क) उत्थान
 - ख) विनाश
 - ग) शिखर
 - घ) पतन
- 3 'वैज्ञानिक' शब्द में कौन सा प्रत्यय लगा है-
 - क) निक
 - ख) वै
 - ग) ईक
 - घ) इक
- 4 'उन्नत देश' किसे माना जाता है-
 - क) अत्यधिक पूँजी वाले देश को
 - ख) स्वतंत्र और स्वाभिमानी देश को
 - ग) वैज्ञानिक अविष्कारों के जरिए औद्योगीकरण करने वाले देश को
 - घ) अत्यधिक यंत्र प्रयोग वाले देश को
- 5 'यंत्र मानव' किसे कहा गया है-
 - क) मशीनों के निर्माता को
 - ख) वैज्ञानिकों को
 - ग) तकनीकी उपलब्धि अर्जित करने वालों को
 - घ) मशीनों के बीच रहकर उनकी तरह जीने वालों को

- 6 मानव जीवन को किसने बदल दिया ?
क) उद्योग ने (ख) विज्ञान ने
ग) विकास ने (घ) यंत्रो ने
- 7 अल्प विकसित देश वे हैं-
क) जिनकी उपलब्धियाँ अल्प हैं।
ख) जहाँ मशीनों का प्रयोग कम होता है।
ग) जहाँ औद्योगीकरण का स्तर निम्न है।
घ) जो तकनीकी उपलब्धियों पर बल देते हैं।
- 8 गद्यांश का उपयुक्त शीर्षक होगा-
क) विज्ञान और विकास (ख) यंत्र मानव
ग) वैज्ञानिक उपलब्धियाँ (घ) विकसित देश

उत्तरमाला-

- (1) ग
(2) ख
(3) घ
(4) ग
(5) घ
(6) ख
(7) ग
(8) क

अनुच्छेद 'ब'

निर्देश:- नीचे दिए गए अनुच्छेद को ध्यान से पढ़कर से उस पर आधारित प्रदत्त प्रश्नों के उत्तर दिए गए चार विकल्पों में से चुनें:-

वर्तमान काल विज्ञापन का युग माना जाता है। मुद्रित माध्यमों के अतिरिक्त आकाशवाणी और दूरदर्शन भी विज्ञापन के सफल प्रस्तोता हैं। विज्ञापन का मूल उद्देश्य उत्पादक और उपभोक्ता में सीधा संबंध स्थापित करना होता है। यह उत्पाद के बारे में जानकारी परोसने का माध्यम है। किसी भी उत्पाद की लोकप्रियता में वृद्धि विज्ञापन पर निर्भर है। गुणवत्ता युक्त पदार्थों के विषय में भी जबतक ग्राहक विज्ञापन के माध्यम से जानकारी नहीं प्राप्त करता तबतक अधिक आकर्षित नहीं होता। विज्ञापनों पर धन व्यय होता है किन्तु ये उत्पाद की बिक्री बढ़ाने में सहायक हैं। आज के दौर के कारोबार का यह अहम हिस्सा है।

- 1 वर्तमान को किसका युग माना जाता है-
 - क) फैशन का
 - ख) विज्ञापन का
 - ग) उत्पाद का
 - घ) मुद्रित माध्यम का
- 2 उत्पादक और उपभोक्ता के बीच कौन संपर्क स्थापित करता है-
 - क) दूरदर्शन
 - ख) मुद्रित माध्यम
 - ग) आकाशवाणी
 - घ) विज्ञापन
- 3 'वर्तमान' शब्द का विलोम शब्द है-
 - क) नवीन
 - ख) अतीत
 - ग) प्राचीन
 - घ) आधुनिक
- 4 'विज्ञापन का मूल उद्देश्य है-
 - क) उत्पाद को गुणवत्ता बताना
 - ख) उत्पाद के प्रति आकर्षित करना
 - ग) उत्पादक और उपभोक्ता में सीधा संबंध स्थापित करना
 - घ) उत्पाद की बिक्री बढ़ाने में सहायक होना।

- 5 ग्राहक को उत्पाद की ओर आकर्षित करता है-
- क) विज्ञापन (ख) मुद्रित माध्यम
ग) दूरदर्शन (घ) गुणवत्ता
- 6 'विज्ञापन' शब्द में प्रयुक्त उपसर्ग है-
- क) विज्ञा (ख) पन
ग) ज्ञापन (घ) वि
- 7 'उद्देश्य' शब्द का समानार्थी शब्द है-
- क) प्रयोजन (ख) प्रलोभन
ग) प्रयुक्त (घ) नियोजन
- 8 आज के दौर में कारोबार का अहम हिस्सा क्या है?
- क) लोकप्रियता (ख) गुणवत्ता
ग) धनार्जन (घ) विज्ञापन

उत्तरमाला-

- (1) ख
(2) घ
(3) ख
(4) ग
(5) क
(6) घ
(7) क
(8) घ

अनुच्छेद (अ) में रिक्त स्थानों की पूर्ति कीजिए

यदि विचार सामग्री निबंध की आत्मा है तो भाषा शैली निबंध का शरीर है। एक अच्छे निबंध में (1) स्पष्ट तथा सुबोध भाषा का (2) करना चाहिए एक (3) निबंध की भाषा का सबसे बड़ा गुण यही है कि वह इतनी (4) हो कि पाठक का मन (5) ही अपनी ओर आकर्षित कर ले। भाषा को सशक्त बनाने के लिए (6) मुहावरों और लोकोक्तियों का प्रयोग किया जा सकता है। लक्षणा तथा (7) नामक शब्द शक्तियों तथा विभिन्न अलंकारों के द्वारा भी भाषा में (8) का समावेश किया जाता है।

1. (1) क्लिष्ट (2) आडंबर युक्त (3) सरस (4) परिमार्जित
2. (1) आयोजन (2) प्रयोग (3) संयोग (4) योग
3. (1) श्रेष्ठ (2) ललित (3) आत्मनिष्ठ (4) विशिष्ट
4. (1) अशक्त (2) सशक्त (3) निकृष्ट (4) सर्वश्रेष्ठ
5. (1) सप्रयास (2) अभ्यास (3) अनायास (4) अचानक
6. (1) यथाशक्ति (2) यथास्थान (3) यथावत (4) समुचित
7. (1) व्यंजना (2) रंजना (3) अभिव्यंजना (4) अतिरंजना
8. (1) व्यवहार (2) औदार्य (3) सौहार्द्र (4) सौन्दर्य

उत्तरमाला- (अनुच्छेद 'अ')

- (1) 4
- (2) 2
- (3) 1
- (4) 2
- (5) 3
- (6) 2
- (7) 1
- (8) 4

अनुच्छेद (ब) में रिक्त स्थानों की पूर्ति कीजिए

जीवन में सफलता व विफलता मन के कारण मिलती है, मन की दृढ़ (1) शक्ति निरंतर कार्य में जुटाए रखती है। इससे (2) सफलता मिल जाती है। मन की (3) जब कार्य करने के दौरान ही बुद्धि को निर्बल बना देती हैं और उसमें (4) का संचार कर देती है तो (5) में असफलता ही हाथ लगती हैं। (6) मन और तन से हम कार्य में (7) होते हैं। ऐसी स्थिति में मन (8) हो गया तो बुद्धि और तन अभिशप्त हो जाते हैं।

1. (1) विकल्प (2) भावुक (3) कर्म (4) सकल्प
2. (1) एकदा (2) बहुधा (3) अनेकदा (4) बेहूदा
3. (1) शक्तिहीनता (2) दुर्बलता (3) दुर्बोधता (4) अबोधता
4. (1) निराशा (2) अभिलाषा (3) दुराशा (4) विभाषा
5. (1) परिणाम (2) प्रमाण (3) सत्कर्म (4) परिणाम
6. (1) भावुकतापूर्वक (2) वृद्धि पूर्वक (3) इताशापूर्वक (4) सुधि-पूर्वक
7. (1) रत (2) अनुरक्त (3) विरत (4) प्रेरित
8. (1) कर्मरत (2) विचलित (3) अभिशप्त (4) एकाग्र

उत्तरमाला (अनुच्छेद 'ब')

- (1) 4
- (2) 2
- (3) 2
- (4) 1
- (5) 4
- (6) 2
- (7) 1
- (8) 2

व्याकरण

संज्ञा

1. "मोहन" से अब रहा नहीं जाता
रेखांकित शब्द की संज्ञा है।
 - 1) जातिवाचक संज्ञा
 - 2) व्यक्तिवाचक संज्ञा
 - 3) भाववाचक संज्ञा
 - 4) समूहवाचक संज्ञा
 2. बुढ़ापा भी एक प्रकार का अभिशाप है।
रेखांकित शब्द की संज्ञा है।
 - 1) जातिवाचक संज्ञा
 - 2) व्यक्तिवाचक संज्ञा
 - 3) समूहवाचक संज्ञा
 - 4) भाववाचक संज्ञा
 3. के दिन बड़े सुहावने होते हैं।
रिक्त स्थान में समुचित संज्ञा शब्द चुनकर लिखे।
 - 1) मैत्री
 - 2) बचपन
 - ग) युवावस्था
 - घ) बुढ़ापा
 4. समूहवाचक संज्ञा का उदाहरण है
क) पुलिस
 - ख) विद्यार्थी
 - ग) नदी
 - घ) अध्यापक
5. गंगा हिमालय से निकालती है।
रेखांकित शब्द की संज्ञा है।
 - क) जातिवाचक संज्ञा
 - ख) भाववाचक संज्ञा
 - ग) व्यक्तिवाचक संज्ञा
 - घ) समूहवाचक संज्ञा
 6. गाय हमारे लिए एक उपयोगी पशु है।
रेखांकित शब्द की संज्ञा है।
 - क) जातिवाचक संज्ञा
 - ख) व्यक्तिवाचक संज्ञा
 - ग) समूहवाचक संज्ञा
 - घ) भाववाचक संज्ञा

7. गन्ने में बहुत मिठास है।
रेखांकित शब्द की संज्ञा बताइए।
- क) जातिवाचक (ख) व्यक्तिवाचक
ग) भाववाचक (घ) समूहवाचक
8. समूहवाचक संज्ञा का उदाहरण है।
- क) मैदान (ख) कक्षा
ग) शैशव (घ) आगरा
9. सभी मनुष्यों से प्रेम करना चाहिए।
रेखांकित शब्द की संज्ञा बताइए।
- क) व्यक्तिवाचक (ख) जातिवाचक
ग) समूहवाचक (घ) भाववाचक
10. मोहन आज लखनऊ से बनारस जा रहा है।
रेखांकित शब्द की संज्ञा बताएँ।
- क) भाववाचक (ख) व्यक्ति वाचक
ग) जातिवाचक (घ) समूहवाचक

उत्तरमाला-

- (1) 2 (9) 4
(2) 4 (10) 2
(3) 2
(4) 1
(5) 3
(6) 1
(7) 3
(8) 2

सर्वनाम

1. भारत कृषि प्रधान देश है, यह सब जानते हैं।
वाक्य में रेखांकित पद का भेद है
1) पुरुषवाचक सर्वनाम (2) निश्चयवाचक सर्वनाम
3) संबंधवाचक सर्वनाम (4) सार्वनामिक विशेषण
2. मोहन का कुछ खो गया है, तभी टार्च से ढूँढ रहा है।
वाक्य में रेखांकित पद का भेद है
1) अनिश्चयवाचक सर्वनाम (2) पुरुषवाचक सर्वनाम
3) निश्चयवाचक सर्वनाम (4) संबंधवाचक सर्वनाम
3. आप खाने में क्या लेंगे ?
वाक्य में रेखांकित पद का भेद है।
1) अनिश्चयवाचक सर्वनाम (2) पुरुषवाचक सर्वनाम
3) निश्चयवाचक सर्वनाम (4) प्रश्नवाचक सर्वनाम
4. मेरी वह कलम खो गई जो मुझे जन्मदिन पर मिली थी।
वाक्य में रेखांकित पद का भेद है।
1) पुरुषवाचक सर्वनाम 2) संबंधवाचक सर्वनाम
3) प्रश्नवाचक सर्वनाम 4) अनिश्चयवाचक सर्वनाम
5. मैं अपनी किताब ले जा रहा हूँ।
वाक्य में रेखांकित पद का भेद है।
1) निजवाचक सर्वनाम 2) पुरुषवाचक सर्वनाम
4) सार्वनामिक विशेषण 4) पुरुषवाचक सर्वनाम
6. मैं यह चाहता हूँ कि आप सब बड़े होकर समाज में ऊँचा स्थान पायें।
वाक्य में रेखांकित पद का भेद है-
क) निश्चयवाचक सर्वनाम (ख) अनिश्चयवाचक सर्वनाम
ग) संबंधवाचक सर्वनाम (घ) पुरुषवाचक सर्वनाम

7. हम सब तो जा रहे है, घर पर कौन रहेगा ?
वाक्य में रेखांकित पद का भेद है।
- 1) पुरुषवाचक सर्वनाम (2) निश्चयवाचक सर्वनाम
3) प्रश्नवाचक सर्वनाम (4) अनिश्चयवाचक सर्वनाम
8. 'वह अच्छी पुस्तक है।' वाक्य में रेखांकित पद का भेद है।
- 1) पुरुषवाचक सर्वनाम (2) निश्चयवाचक सर्वनाम
3) संबंधवाचक सर्वनाम (4) सार्वनामिक विशेषण
9. निम्नलिखित वाक्यों में से किस वाक्य में सर्वनाम का अशुद्ध प्रयोग हुआ है ?
- 1) वह स्वयं यहाँ नहीं आना चाहती।
2) आपके आग्रह पर मैं दिल्ली जा सकता हूँ
3) मैं तेरे को एक घड़ी दूँगा
4) मुझे इस बैठक की सूचना नहीं थी।
10. संबंधवाचक सर्वनाम बताइएँ-
- 1) जो (2) कोई
3) कौन (4) वह

उत्तरमाला-

- (1) 2 (9) 3
(2) 1 (10) 1
(3) 4
(4) 2
(5) 1
(6) 1
(7) 3
(8) 2

विशेषण

1. 'थोड़ा पानी दीजिए- इस वाक्य में 'थोड़ा' शब्द क्या है?
 - 1) संज्ञा (2) सर्वनाम
 - 3) विशेषण (4) अव्यय
2. 'आदर' शब्द से विशेषण बनेगा-
 - 1) आदरकारी (2) आदरणीय
 - 3) आदरपूर्वक (4) कोई नहीं
3. किस वाक्य में 'अच्छा' शब्द का प्रयोग विशेषण के रूप में हुआ है?
 - 1) यह स्थान बहुत अच्छा है। (2) अच्छा तुम घर जाओ।
 - 3) तुमने अच्छा किया जो आ गए (4) अच्छा है वह अभी आ जाए।
4. निम्नलिखित में से विशेषण चुनिए।
 - 1) भलाई (2) मिठास
 - 3) स्वयं (4) थोड़ा
5. निम्नलिखित वाक्य में रेखांकित शब्द विशेषण है, उसका भेद छाँटिए-
उसका भेद छाँटिए-
कुछ बच्चे कक्षा में शौर मचा रहे थे
 - 1) गुणवाचक (2) सार्वनामिक विशेषण
 - 4) अनिश्चित संख्यावाचक (4) अनिश्चित परिमाण वाचक
6. 'उत्कर्ष' का विशेषण क्या होगा ?
 - क) उत्कृष्ट (ख) अपकर्ष
 - ग) उत्कीर्ण (घ) अवकर्ष
7. निम्नलिखित शब्दों में कौन-सा शब्द विशेषण है ?
 - क) सच्चा (ख) शीतलता
 - ग) नम्रता (घ) मिठास

- 8 मानव शब्द से विशेषण बनेगा-
- क) मनुष्य (ख) मानवीकरण
ग) मानवता (घ) मानवीय
- 9 'शक्ति' से बनने वाला विशेषण है-
- क) अशक्ति (ख) शाक्त
ग) साक्त (घ) शक्तिम
- 10 इनमें से गुणवाचक विशेषण कौन-सा है ?
- क) नया (ख) चौगुना
ग) तीन (घ) कुछ

उत्तरमाला-

- (1) 3
(2) 2
(3) 1
(4) 4
(5) 3
(6) 1
(7) 1
(8) 4
(9) 2
(10) 1

लिंग परिवर्तन

1. मंच पर कवियों के बाद ने कविता पाठ किया।
रेखांकित शब्द के स्त्रीलिंग रूप से वाक्य पूरा कीजिए।
 - 1) लेखक
 - 2) कवयित्री
 - 3) विदूषी
 - 4) विदूषक
 2. रेखांकित शब्द के स्त्रीलिंग रूप से वाक्य पूरा कीजिए: चौधरी साहब.....के साथ शहर गये।
 - 1) चौधराइन
 - 2) चौधरानी
 - 3) चौधराईन
 - 4) चौधीराइन
 3. बैठक में बहुत से अध्यापक और उपस्थित है।
रेखांकित शब्द के स्त्रीलिंग रूप से वाक्य पूरा कीजिए।
 - 1) शिक्षिका
 - 2) अधापिका
 - 3) गुरूमाता
 - 4) अध्यापिका
 4. सम्राट अशोक अपनी के साथ पाटलिपुत्र पधारे।
 - 1) रानी
 - 2) साम्राज्ञी
 - 3) पत्नी
 - 4) सम्राटी
 5. राजा की सभा में विद्वान और पूज्य होते हैं।
 - 1) विद्वती
 - 2) विदूषक
 - 4) विदुषी
 - 4) विद्वानी
 6. 'शकुन्तला' नाटक में दुष्यंत नायक है और शकुन्तला है
क) नायिका
 - (ख) नायकी
 - ग) नायीका
 - (घ) नेत्री
7. कक्षा में सभी बालक और उपस्थित हैं।
रेखांकित शब्द के स्त्रीलिंग रूप से वाक्य पूरा कीजिए।
 - क) बाला
 - (ख) बाली
 - ग) बालिका
 - (घ) वालिका

- 8 चौधरी साहब ने अपने बेटे के साथ को भी अपनी जायदाद का उत्तराधिकारी घोषित किया।
रेखांकित शब्द के स्त्रीलिंग रूप से वाक्य पूरा कीजिए।
क) पुत्री (ख) पुत्रवधु
ग) बहन (घ) बेटी
- 9 ठाकुर साहब ने को हीरों का हार उपहार में दिया।
रेखांकित शब्द के स्त्रीलिंग रूप से वाक्य पूरा कीजिए।
क) ठाकुरनी (ख) ठाकुराइन
ग) ठाकुराइन (घ) ठाकुरानी
- 10 राजेश ने विधुर होने के बाद एक से विवाह कर नए जीवन की शुरुआत की।
रेखांकित शब्द के स्त्रीलिंग रूप से वाक्य पूरा कीजिए।
क) सधवा (ख) नारी
ग) स्त्री (घ) विधवा

उत्तरमाला-

- (1) 2
(2) 1
(3) 4
(4) 2
(5) 3
(6) 1
(7) 3
(8) 4
(9) 2
(10) 4

उपसर्ग

1. उपसर्ग का प्रयोग होता है-
 - 1) शब्द के प्रारम्भ में
 - 2) शब्द के मध्य में
 - 3) शब्द के अन्त में
 - 4) शब्द से अलग
2. 'प्रख्यात' में प्रयुक्त उपसर्ग है-
 - 1) पूरब
 - 2) त
 - 3) प्र
 - 4) आत
3. 'व्यवस्था' से पूर्व कौन-सा उपसर्ग लगायें कि उसका अर्थ विपरीत हो जाए?
 - 1) अ
 - 2) आ
 - 3) अप
 - 4) परि
4. किस शब्द में उपसर्ग का प्रयोग नहीं हुआ है?
 - 1) सुयोग
 - 2) विदेश
 - 3) अत्यधिक
 - 4) सुरेश
5. 'गमन्' शब्द को विपरीतार्थक बनाने के लिए आप किस उपसर्ग का प्रयोग करेंगे?
 - 1) उप
 - 2) आ
 - 4) प्रति
 - 4) अनु
6. निम्नांकित में से किस शब्द में उपसर्ग का प्रयोग हुआ है?
 - क) भारतीय
 - (ख) सुन्दर
 - ग) विवाद
 - (घ) विकास
7. किस शब्द में उपसर्ग का प्रयोग हुआ है?
 - क) उपकार
 - (ख) लाभदायक
 - ग) पढ़ाई
 - (घ) अपनापन
8. किस शब्द में उपसर्ग का प्रयोग नहीं हुआ है?
 - क) अत्याचार
 - (ख) दुर्गम
 - ग) दुराचार
 - (घ) कठिन

- 9 'प्रतिकूल' शब्द में कौन-सा उपसर्ग प्रयुक्त है?
क) प्र (ख) परा
ग) परि (घ) प्रति
- 10 कौन - सा उपसर्ग 'आचार' शब्द से पूर्व लगाने पर उसका अर्थ 'जुल्म' हो जाता है?
क) दुरता (ख) अति
ग) निर् घ) अन्

उत्तरमाला-

- (1) 1
(2) 3
(3) 1
(4) 4
(5) 2
(6) 3
(7) 1
(8) 4
(9) 4
(10) 2

प्रत्यय

1. वह शब्दांश जो धातु या प्रत्यय के अंत में जोड़ा जाता है, उसे कहते हैं—
 - 1) समास (2) प्रत्यय
 - 3) उपसर्ग (4) अव्यय
2. 'लेखक' शब्द के अंत में कौन सा प्रत्यय लगा है?
 - 1) क (2) इक
 - 3) आक (4) अक
3. 'अनुज' शब्द को स्त्रीवाचक बनाने के लिए आप किस प्रत्यय का प्रयोग करेंगे?
 - 1) इक (2) ई
 - 3) आ (4) ईय
4. निम्न में से किस शब्द में प्रत्यय का प्रयोग हुआ है?
 - 1) धनिक (2) विकल
 - 3) अलक (4) पुलक
5. 'पैतृक' में प्रयुक्त प्रत्यय है—
 - 1) प्र (2) त
 - 4) प्रत (4) इक
6. 'पाठिका' शब्द में प्रत्यय लगा है?
 - क) आ (ख) ईका
 - ग) का (घ) इका
7. निम्न में से किस शब्द में प्रत्यय प्रयोग हुआ है?
 - क) विदेश (ख) सुरेश
 - ग) सुयोग (घ) चढ़ावा
8. 'निर्वासित' में प्रयुक्त प्रत्यय है—
 - क) इत (ख) नि
 - ग) इक (घ) सित

9 'चमकीला' में प्रयुक्त प्रत्यय है-

- | | |
|---------|---------|
| क) चम | (ख) ईला |
| ग) कीला | (घ) ला |

10 'पठनीय' में प्रयुक्त प्रत्यय है-

- | | |
|--------|-------|
| क) ईय | ख) इय |
| ग) नीय | घ) य |

उत्तरमाला-

- (1) 2
- (2) 4
- (3) 3
- (4) 1
- (5) 4
- (6) 4
- (7) 4
- (8) 1
- (9) 2
- (10) 1

वर्तनी

1. निम्नलिखित में से शुद्ध वर्तनी का चयन करो-
 - 1) कवित्री (2) कवियित्री
 - 3) कवयित्री (4) कवियत्री
2. निम्नलिखित में से शुद्ध वर्तनी का चयन करो-
 - 1) उजव्ल (2) उज्ज्वल
 - 3) ऊजवल (4) उजवल
3. निम्नलिखित में से शुद्ध वर्तनी का चयन करो-
 - 1) नछत्र (2) नच्छत्र
 - 3) नक्षत्र (4) नक्षतर
4. निम्नलिखित में से शुद्ध वर्तनी का चयन करो-
 - 1) शिंगार (2) सिंगार
 - 3) षिंगार (4) श्रृंगार
5. निम्नलिखित में से शुद्ध वर्तनी का चयन करो-
 - 1) रचियता (2) रचयिता
 - 4) राचियता (4) रचयीता
6. निम्नलिखित में से शुद्ध वर्तनी का चयन करो-
 - क) क्रया (ख) क्रर्या
 - ग) क्रिया (घ) कृपा
7. निम्नलिखित में से शुद्ध वर्तनी का चयन करो-
 - क) अपकर्ति (ख) अपकीर्ति
 - ग) अपकीर्ती (घ) अपकिति
8. निम्नलिखित में से शुद्ध वर्तनी का चयन करो-
 - क) उद्योगीकरण (ख) औद्योगीकरण
 - ग) औद्योगिकरण (घ) ओद्योगीकरण

- 9 निम्नलिखित में से शुद्ध वर्तनी का चयन करो-
- क) जेष्ठ (ख) ज्येष्ठ
ग) जेश्ठ (घ) ज्येष्ठ
- 10 निम्नलिखित में से शुद्ध वर्तनी का चयन करो-
- क) संन्यासी (ख) सन्यासी
ग) सनियासी (घ) सनयासी
- 11 निम्नलिखित में से शुद्ध वर्तनी का चयन करो-
- क) उन्नती (ख) उनति
ग) उनती (घ) उन्नति
- 12 निम्नलिखित में से शुद्ध वर्तनी का चयन करो-
- क) व्यवहारिक (ख) व्यावहारिक
ग) व्यवाहारिक (घ) वैवहारिक
- 13 निम्नलिखित में से शुद्ध वर्तनी का चयन करो-
- क) अनुषंधान (ख) अनूसन्धान
ग) अनुशांधान (घ) अनुसन्धान
- 14 निम्नलिखित में से शुद्ध वर्तनी का चयन करो-
- क) रसायनिक (ख) रासायनिक
ग) रासयनीक (घ) रसयनिक
- 15 निम्नलिखित में से शुद्ध वर्तनी का चयन करो-
- क) संश्लिष्ट (ख) संश्लिस्ट
ग) संस्लिष्ट (घ) संष्लिष्ट

उत्तरमाला-

- (1) 3 (5) 2 (9) 4 (13)4
(2) 2 (6) 4 (10)1 (14)2
(3) 3 (7) 2 (11) 4 (15)1
(4) 4 (8) 2 (12) 2

वाच्य

1. 'राजेश ने दूध पिया'। वाक्य में कौन - सा वाच्य है?
 - 1) कर्तृवाच्य
 - 2) कर्मवाच्य
 - 3) भाववाच्य
 - 4) कर्तावाच्य
2. 'मैं विद्यालय गया'। वाक्य में कौन - सा वाच्य है?
 - 1) कर्मवाच्य
 - 2) कर्तृवाच्य
 - 3) कर्तावाच्य
 - 4) भाववाच्य
3. 'गीत गाया गया'। वाक्य में कौन-सा वाच्य है?
 - 1) भाववाच्य
 - 2) कर्मवाच्य
 - 3) कर्तावाच्य
 - 4) कर्तृवाच्य
4. 'पुस्तक पढ़ी गई'। वाक्य में कौन - सा वाच्य है?
 - 1) कर्मवाच्य
 - 2) कर्तावाच्य
 - 3) कर्तृवाच्य
 - 4) भाववाच्य
5. 'मुझसे चला नहीं जाता'। वाक्य में कौन - सा वाच्य है?
 - 1) कर्तृवाच्य
 - 2) कर्मवाच्य
 - 4) कर्तावाच्य
 - 4) भाववाच्य
6. 'राम से दूध नहीं पिया जाता'। वाक्य में कौन - सा वाच्य है?
 - क) कर्मवाच्य
 - ख) कर्तावाच्य
 - ग) भाववाच्य
 - घ) कर्तावाच्य

उत्तरमाला-

- (1) 1 (5) 4
- (2) 2 (6) 3
- (3) 2
- (4) 1

क्रमबद्धता

निर्देश:- नीचे दिए गए प्रत्येक प्रश्न में वाक्य के पहले और अंतिम भागों को क्रमशः (1) और (6) की संख्या दी गई है। इनके बीच आने वाले अंशों को चार भागों में बाँटकर (य) (र) (ल) (व) की संख्या दी गई है। ये चारों भाग उचित क्रम में नहीं हैं। इन्हें दयान से पढ़कर दिए गए विकल्पों में से उचित क्रम चुनिए, जिससे सही वाक्य का निर्माण है।

- 1 (1) देश में अनुशासन की पुनः स्थापना हेतु
य) का थोड़ा बहुत समावेश
र) यह आवश्यक है कि हमारी शिक्षा व्यवस्था में
ल) अवश्य किया जाए
व) नैतिक व चारित्रिक शिक्षा
6) ताकि छात्रों को कर्तव्य - अकर्तव्य का ज्ञान हो सके।
(1) य र ल व (2) र व य ल (3) ल व य र (4) व ल र य।
- 2 (1) जिस प्रकार
य) दहकना है उसी प्रकार
र) उसके स्वभाव का
ल) मनुष्य का धर्म
व) अग्नि का धर्म
6) पर्याय होना चाहिए
(1) व य ल र (2) ल य व र (3) व य र ल (4) र ल य व।
- 3 (1) शिक्षा का आदर्श
य) मानसिक शक्तियों को
र) सीमित नहीं होना चाहिए, अपितु इसे
ल) दृढ़ करने तक
व) केवल शारीरिक व
6) और आगे तक ले जाया जाना चाहिए।
(1) य व ल र (2) र ल य व (3) ल य व र (4) व य ल र।

- 4 (1) स्वतंत्र भारत का
य) क्योंकि आज जो विद्यार्थी हैं वे कल
र) उन्नति और उसका उत्थान इन्हीं पर
ल) संपूर्ण दायित्व आज विद्यार्थियों पर है
व) स्वतंत्र भारत के नागरिक होंगे तथा भारत की
6) निर्भर करता है
(1) य ल र व (2) र व य ल (3) ल य व र (4) व र ल य।
- 5 (1) खेल कूद से
य) साथ-साथ मनुष्य ऐसे गुण भी सीखता है
र) और जो व्यायाम से
ल) स्वास्थ्य तो बनता ही है
व) जिनका जीवन में विशेष महत्व है
6) प्राप्त नहीं हो सकते।
(1) य व ल र (2) ल य व र (3) ल व य र (4) र व य ल।

उत्तरमाला (क्रमबद्धता)

- (1) 2
(2) 1
(3) 4
(4) 3
(5) 2

समास

- 1) जब दो या दो से अधिक पद मिलकर एक नवीन शब्द की रचना करते हैं, तो उसे क्या कहते हैं?
 - 1) सन्धि (2) अव्यय
 - 3) छन्द (4) समास
- 2) 'समास' शब्द का अर्थ है-
 - 1) व्यास (2) व्याख्या
 - 3) संक्षेप (4) टिप्पणी
- 3) निम्नलिखित शब्दों में से द्वन्द्व समास किस शब्द में है?
 - 1) धड़ाघड़ (2) पाप-पुण्य
 - 3) कलाप्रवीण (4) त्रिभुवन
- 4) निम्नलिखित में से द्विगु समास का चयन कीजिए-
 - 1) सप्ताह (2) अजीवन
 - 3) भूदान (4) परोक्ष
- 5) कौन-सा शब्द बहुव्रीहि समास का सही उदाहरण है?
 - 1) निशिदिन (2) त्रिभुवन
 - 3) पंचानन (4) ज्ञानगंगा
- 6) निम्न में कर्मधारय समास किसमें है?
 - 1) चक्रपाणि (2) नीलोत्पल
 - 3) चतुर्भुज (4) माता-पिता
- 7) अव्ययीभाव समास का एक उदाहरण। 'यथाशक्ति' का सही विग्रह क्या होगा?
 - 1) शक्ति के अनुसार (2) यथा जो शक्ति
 - 3) जितनी शक्ति (4) जैसी शक्ति
- 8) 'प्रत्येक' शब्द कौन-सा समास है?
 - 1) बहुव्रीहि (2) द्विगु
 - 3) अव्ययी भाव (4) कर्मधारय

9) 'लम्बोदर' शब्द में कौन सा समास है?

1) द्वन्द्व

2) द्विगु

3) कर्मधारय

4) बहुव्रीहि

10) 'घुड़दौड़' शब्द कौन सा समास है?

1) अव्ययी भाव

2) तत्पुरुष

3) कर्मधारय

4) द्वन्द्व

उत्तरमाला-

(1) 4

(2) 3

(3) 2

(4) 1

(5) 3

(6) 2

(7) 1

(8) 3

(9) 4

(10) 2

समानार्थी

निर्देश:- निम्नलिखित वाक्यों में रेखांकित शब्द के समानार्थी शब्द का चयन कीजिए।

- 1) तुम इस मूर्ख की बातों में न आना।
 - 1) छली
 - 2) खर
 - 3) मूढ़
 - 4) भिक्षु
- 2) दूसरों पर उँगली उठाने से पहले हमें अपने कृत्यों पर भी दृष्टिपात कर लेना चाहिए।
 - 1) दुष्कर्मों
 - 2) कार्यों
 - 3) क्रियाओं
 - 4) पतन
- 3) भारत में अतिथि को देवता के समान माना जाता है।
 - 1) अभ्यागत
 - 2) अनाहूत
 - 3) आहूत
 - 4) सहचर
- 4) जिसने मन रूपी मतवाले हाथी को वश में कर लिया वहीं सच्चा शूरवीर है।
 - 1) आकुल
 - 2) व्याकुल
 - 3) उद्विग्न
 - 4) स्वच्छन्द
- 5) पूरी अयोध्या राम के बनवास से दुःख में डूब गई थी।
 - 1) ग्लानि
 - 2) शोक
 - 3) वियोग
 - 4) उत्साह
- 6) जीने का कुछ तो उद्देश्य होना ही चाहिए।
 - 1) प्रयोजन
 - 2) प्रलोभन
 - 3) प्रबोधन
 - 4) प्रवर्तन
- 7) सभी द्वारपाल चौकस होकर खड़े थे।
 - 1) जंगम
 - 2) कटिबद्ध
 - 3) सजग
 - 4) निस्तब्ध
- 8) हिम्मत के बिना जिन्दगी बेकार है।
 - 1) जीवट
 - 2) जीविका
 - 3) भाग्य
 - 4) कर्म

9) मुझे व्यर्थ सराहना पसंद नहीं है।

1) चाटुकारिता

2) खुशामद

3) चपलता

4) प्रशंसा

10) लग्न और परिश्रम द्वारा दीमक ने गणित जैसे गूढ़ विषय में भी सिद्धहस्तता हासिल की।

1) घोर

2) जटिल

3) कठोर

4) सहज

उत्तरमाला-

(1) 3

(2) 2

(3) 1

(4) 4

(5) 2

(6) 1

(7) 3

(8) 1

(9) 4

(10) 2

विलोम शब्द

निर्देश:- वाक्य में दिए गए रिक्त स्थान को रेखांकित शब्द के विलोम शब्द के रूप में प्रदत्त विकल्पों में से चुनकर भरें।

- 1) सम्पन्न व्यक्ति की व्यथा नहीं जान सकता।
क) आसन्न (ख) विपन्न
ग) निष्पन्न (घ) विषण्ण
- 2) मौखिक की जगह शब्दों पर ध्यान दें।
क) लिखित (ख) कथित
ग) पठित (घ) अलिखित
- 3) किसान बंजर भूमि को भी परिश्रम से बना देता है।
क) उत्कृष्ट (ख) ऊसर
ग) श्रेष्ठ (घ) उर्वर
- 4) गृहस्थी को त्यागकर बुद्ध हो गए।
क) राजा (ख) विपन्न
ग) संन्यासी (घ) ब्रह्मचारी
- 5) कवि-विषय को भी सरस रूप में प्रस्तुत करता है।
क) रसीला (ख) नीरस
ग) विरस (घ) करूण
- 6) ईश्वर कृपा से मूक भी हो जाता है।
क) अकिंचन (ख) धनी
ग) उत्तम (घ) वाचाल
- 7) कार्ल मार्क्स ने समाज को शोषित और वर्गों में विभाजित किया।
क) शोषक (ख) पोषित
ग) हर्षित (घ) पोषक

- 8) अधिक अनुराग भी कभी-कभी का कारण बन जाता है।
क) व्यग्रता (ख) वैराग्य
ग) विराग (घ) व्याकुलता
- 9) प्रकृति में चेतन के साथ पदार्थ भी विद्यमान है।
क) निर्जीव (ख) जड़
ख) सचेतन (घ) निष्प्राण
- 10) तामसिक प्रवृत्ति पर प्रवृत्ति की जीत होती है।
क) अहिंसक ख) धार्मिक
ग) भावुक घ) सात्त्विक

उत्तरमाला-

- (1) ख
(2) क
(3) घ
(4) ग
(5) ख
(6) घ
(7) क
(8) ग
(9) ख
(10) घ

अनेक शब्दों के लिए एक शब्द

निर्देश:- रेंखाकित वाक्यांश के लिए एक शब्द प्रदत्त विकल्पों में से चुनें।

- 1) राकेश को उस विद्यालय में इम्तिहान लेने वाला बनकर जाना है।
क) विशेषज्ञ (ख) परीक्षक
ग) अध्यापक (घ) समन्वयक
- 2) आँखों के सामने घटित घटना पर विश्वास तो करना ही पड़ेगा।
क) प्रत्यक्ष (ख) परोक्ष
ग) अप्रत्यक्ष (घ) प्रत्येक
- 3) रोहन कम बोलता है।
क) समभाषी (ख) मृदुभाषी
ग) मितभाषी (घ) वाचाल
- 4) गीता ने श्रेष्ठ कुल में जन्म लिया है।
क) कुलीन (ख) समकालीन
ग) कुलश्रेष्ठ (घ) कुलभूषण
- 5) नरेश बहुत ध्यान से पुस्तक पढ़ता है।
क) सरलता (ख) धैर्य
ग) व्यग्रता (घ) तनमयता
- 6) अजय ईश्वर को न मानने वाला मनुष्य है।
क) सनाथ (ख) नास्तिक
ग) पंडित (घ) आस्तिक
- 7) अपने विषय को थोड़ा जाननेवाला नुकसान सहता है।
क) मूर्ख (ख) बहुज्ञ
ग) अज्ञ (घ) अल्पज्ञ

- 8) मोहन को आशा से बहुत अधिक धन की प्राप्ति हुई।
क) आशातीत (ख) अप्रत्याशित
ग) प्रत्याशित (घ) आशानुकूल
- 9) जो कानून के अनुकूल न हो वैसा कार्य नहीं करना चाहिए।
क) संवैधानिक (ख) अवध्य
ख) अवैध (घ) जघन्य
- 10) रामचंद्र शुक्ल साहित्यिक कृति की समीक्षा करने वाले आचार्य थे।
क) प्रेक्षक ख) समीक्षक
ग) निंदक घ) परीक्षक

उत्तरमाला- (अनेक शब्द/वाक्यांश के लिए एक शब्द)

- (1) ख
(2) क
(3) ग
(4) क
(5) घ
(6) ख
(7) घ
(8) क
(9) ग
(10) ख

निपात

- 1) 'मोहन ही जा रहा है' वाक्य में निपात है।
क) मोहन (ख) ही
ग) जा (घ) रहा
- 2) 'तुमने चिट्ठी तक नहीं लिखी' वाक्य में निपात है।
क) तुमने (ख) चिट्ठी
ग) तक (घ) लिखी
- 3) 'दस रूपए मात्र मिलेंगे' वाक्य में निपात है।
क) दस (ख) मात्र
ग) मिलेंगे (घ) इनमें से कोई नहीं
- 4) 'मैं उसे जानता भर हूँ' वाक्य में निपात है।
क) मैं (ख) उसे
ग) जानता (घ) भर
- 5) 'मोहन पढ़ता तो है, पर अच्छे अंक नहीं लाता' वाक्य में निपात है।
क) मोहन (ख) पढ़ता
ग) तो (घ) अच्छे
- 6) 'वह क्रिकेट भी खेलता है' वाक्य में निपात है।
क) वह (ख) क्रिकेट
ग) भी (घ) खेलता

उत्तरमाला-

- | | |
|-------|-------|
| (1) ख | (4) घ |
| (2) ग | (5) ग |
| (3) ख | (6) ग |

सन्धि

- 1) दो वर्णों के मेल से होनेवाले विकार को कहते हैं-
 - 1) संधि
 - 2) समास
 - 3) उपसर्ग
 - 4) प्रत्यय
- 2) प्रत्येक बालक सफल रहा। रेखांकित शब्द का सही सन्धि विच्छेद है-
 - 1) प्रति: + एक
 - 2) प्रति + इक
 - 3) प्रति + एक
 - 4) प्रति + एक्
- 3) 'निश्चल' का सही संधि - विच्छेद है-
 - 1) नि: + चल
 - 2) निस् + चल
 - 3) नि + चल
 - 4) नि: + चल
- 4) 'अत्याचार' का सन्धि विच्छेद है-
 - 1) अत्य + आचार
 - 2) अति + चार
 - 3) अति + आचार
 - 4) अत्या + चार
- 5) 'इत्यादि' का सन्धि विच्छेद है-
 - 1) इति + आदि
 - 2) इत + यादि
 - 3) इत + आदि
 - 4) इत + आदी
- 6) 'पवित्र' का सही संधि-विच्छेद है?
 - 1) पव् + इत्र
 - 2) पव: + इत्र
 - 3) पौ + इत्र
 - 4) पो + इत्र
- 7) 'गिरीश' का सही संधि विच्छेद है-
 - 1) गिरि + इश
 - 2) गिर+ इश
 - 3) गिरि + ईश
 - 4) गिर् + ईश
- 8) 'उद्धरण' का सही संधि - विच्छेद है-
 - 1) उत् + हरण्
 - 2) उत् + धरण
 - 3) उद्ध + रण
 - 4) उत् + अण

9) 'नमस्ते' का सही संधि - विच्छेद है-

1) नम + स्ते

2) नम् + स्ते

3) नमः + ते

4) नमः + स्ते

10) 'उज्ज्वल' का सही संधि विच्छेद है-

1) उत् + जबल

2) उत् + ज्वल

3) उत + जल

4) उत + ज्वल

उत्तरमाला-

(1) 1

(2) 3

(3) 4

(4) 3

(5) 1

(6) 4

(7) 4

(8) 1

(9) 3

(10) 2

कारक

- 1) श्याम किताब पढ़ रहा है। रेखांकित अंश में कारक बताइए।
 - 1) कर्ता कारक
 - 2) कर्म कारक
 - 3) करण कारक
 - 4) संप्रदान कारक
- 2) इन फूलों का रंग बहुत सुहावना है। रेखांकित अंश में कारक बताइए।
 - 1) कर्ता कारक
 - 2) करण कारक
 - 3) संप्रदान कारक
 - 4) संबंध कारक
- 3) मेज के ऊपर किताब रखी है। रेखांकित अंश में कारक बताइए।
 - 1) करण कारक
 - 2) कर्ता कारक
 - 3) अधिकरण कारक
 - 4) कर्म कारक
- 4) मोहन चाकू से फल काट रहा है। रेखांकित अंश में कारक बताइए।
 - 1) करण कारक
 - 2) संप्रदान कारक
 - 3) संबोधन कारक
 - 4) कर्म कारक
- 5) अरे मोहन! यहाँ आना। रेखांकित अंश में कारक बताइए।
 - 1) संबंध कारक
 - 2) कर्ता कारक
 - 3) संबोधन कारक
 - 4) कर्म कारक
- 6) मैं अपनी माता के लिए दवा ले आया हूँ। रेखांकित अंश में कारक बताइए।
 - 1) संप्रदान कारक
 - 2) अपादान कारक
 - 3) संबंध कारक
 - 4) कर्ता कारक
- 7) गंगा हिमालय से निकलती है। रेखांकित अंश में कारक बताइए।
 - 1) संबंध कारक
 - 2) अपादान कारक
 - 3) करण कारक
 - 4) संबोधन कारक
- 8) चारपाई पर चादर बिछा दीजिए। रेखांकित अंश में कारक बताइए।
 - 1) अधिकरण कारक
 - 2) संबंध कारक
 - 3) संप्रदान कारक
 - 4) कर्म कारक

9) लड़का खेल रहा है। रेखांकित अंश में कारक बताइए।

- | | |
|----------------|---------------|
| 1) कर्म कारक | 2) कर्ता कारक |
| 3) अपादान कारक | 4) करण कारक |

10) पेड़ से पत्ता गिरा। रेखांकित अंश में कारक बताइए।

- | | |
|----------------|------------------|
| 1) संबंध कारक | 2) संप्रदान कारक |
| 3) अपादान कारक | 4) करण कारक |

उत्तरमाला-

- (1) 2
(2) 4
(3) 3
(4) 1
(5) 3
(6) 1
(7) 2
(8) 1
(9) 2
(10) 3

मुहावरे

निर्देश: निम्नलिखित प्रत्येक वाक्य में रेखांकित मुहावरे के सही अर्थ का चयन उसके नीचे दिए गए विकल्पों से कीजिए:-

- 1) भले व्यक्ति पर उंगली उठाने का साहस कोई नहीं कर सकता।
 - 1) इशारा करना (2) दोषारोपण करना
 - 3) आक्रमण करना (4) विरोध प्रकट करना
- 2) राम और श्याम एक ओर जाकर न जाने क्या खिचड़ी पका रहे हैं।
 - 1) कार्य करना (2) खाना-पीना
 - 3) गुप्त सलाह करना (4) साबित करना
- 3) दस लाख की लाटरी लगते ही मोहन के दिन फिर गए।
 - 1) फिर से पहले जैसा समय आना (2) बीमारी दूर होना
 - 3) रहन-सहन बदल जाना (4) अच्छे दिन आना
- 4) बरसात में मच्छर नाक में दम कर देते हैं।
 - 1) सांस न लेने देना (2) सोने न देना
 - 3) बहुत परेशान करना (4) प्रदूषण फैलाना
- 5) राजेश जहर का घूँट पी कर रह गई।
 - 1) सम्मान होना (2) क्रोध को नियंत्रित करना
 - 3) कड़वी दवा पीना (4) व्यंग्य सहना
- 6) संजय ने तो आग में घी डालने का निश्चय किया।
 - 1) खुशी मनाना (2) यज्ञ करना
 - 3) उत्तेजित करना (4) रोशनी करना
- 7) मेरा बेटा अरमान मेरी आँखों का तारा है।
 - 1) बहुत सुन्दर (2) बहुत बुद्धिमान
 - 3) बहुत प्रिय (4) बहुत समझदार

- 8) अवसरवादी व्यक्ति हमेशा अपना उल्लू सीधा करने का प्रयास करता है।
- 1) काम करना (2) स्वार्थ पूर्ति
3) विश्वासघात (4) बात बदलने का
- 9) जो व्यक्ति गिरगिट की तरह रंग बदलता हो वह किसी का सच्चा मित्र नहीं हो सकता।
- 1) अविश्वसनीय होना (2) पाशविक होना
3) निराधार बातें करना (4) सिद्धान्तहीन होना
- 10) मोहन अपने वृद्ध माता-पिता के लिए अंधे की लकड़ी है।
- 1) एक मात्र सहारा (2) बहुत समझदार
3) नालायक (4) आज्ञाकारी

उत्तरमाला-

- (1) 2 (9) 4
(2) 3 (10) 1
(3) 4
(4) 3
(5) 2
(6) 3
(7) 3
(8) 2

लोकोक्तियाँ

निर्देश: निम्नलिखित लोकोक्तियों के सही अर्थ का चयन दिए गए विकल्पों में से कीजिए:-

- 1) 'आम के आम गुठलियों के दाम'
 - 1) मनमानी करना
 - 2) नकली वस्तु देना
 - 3) दोहरा लाभ होना
 - 4) बहुत चतुर व्यापारी बनना
- 2) 'काठ की हाँडी बार-बार नहीं चढ़ती'
 - 1) बुरे दिन हमेशा नहीं रहते
 - 2) लकड़ी का बर्तन अग्नि से जल सकता है
 - 3) छल-कपट का व्यवहार हमेशा नहीं चलता
 - 4) दुर्भाग्य की मार बार-बार नहीं होती
- 3) 'अब पछताए होत क्या जब चिड़ियाँ चुग गईं खेत'
 - 1) समय रहते काम करना चाहिए
 - 2) नष्ट फसल की रखवाली बेकार है
 - 3) अपने सामान की रक्षा पहले ही करनी चाहिए
 - 4) समय पर काम न करने से बाद में पछताना पड़ता है
- 4) 'आये थे हरि भजन को ओटन लगे कपास'
 - 1) हरि भक्ति का मार्ग कठिन होता है
 - 2) उद्येश्य की प्राप्ति में असफल होना
 - 3) किसी कार्य विशेष की उपेक्षा कर किसी अन्य कार्य में लग जाना
 - 4) ईश्वर भक्ति करना
- 5) 'ऊँट के मुँह में जीरा:-'
 - 1) अयोग्य व्यक्ति को अति उत्तम वस्तु मिलना
 - 2) जरूरत से बहुत कम
 - 3) बीमारी का घरेलू इलाज करना
 - 4) धनी व्यक्ति को निर्धनों जैसा भोजन देना

- 6) 'अंधे के हाथ बटेर लगना'
- 1) अंधा भी अपना लक्ष्य प्राप्त कर सकता है
 - 2) अंधेरे में कोई चीज मिल जाना
 - 3) अपात्र को सफलता मिल जाना
 - 4) शेरों में हानि होना
- 7) अधजल गगरी छलकत जाए
- 1) अल्पज्ञ द्वारा गर्व प्रदर्शन
 - 2) कम बोलना
 - 3) संभल कर न चलना
 - 4) किसी व्यक्ति की प्रशंसा करना

उत्तरमाला-

- (1) 3
- (2) 3
- (3) 4
- (4) 3
- (5) 2
- (6) 3
- (7) 1

SECTION 'A'
LANGUAGE CONVENTIONS
ENGLISH

Read the passages carefully and select the most suitable option according to the corresponding number in the passages -

PARA -I

1. Most of us have a Sweet tooth and a favourite form of confectionery is chocolate, whether this comes in the form of sweets, chocolate bars or cakes.
2. The huge range of chocolate products on display in sweet shops and super markets shows us how popular - chocolate is
3. Indeed some of us are so fond of it that we become chocoholics.
4. Eating chocolate often makes us feel good. Even some health experts do not deny this.
5. It is thought to have a biochemical effect on the part of the brain that is concerned with pleasure.
6. If you are depressed some chocolate can be real tonic which cheers you up instantly.
7. Unfortunately, this effect is transitory and you soon feel down again.

DO AS DIRECTED :

1. Which of these is closest in meaning to 'sweet tooth' in line 1
 - a. great liking for sweets
 - b. soft tooth
 - c. milk teeth
 - d. tender tooth
2. Which of these options is closest in meaning to 'confectionery' in line 2
 - a. crisp chocolate
 - b. Patties
 - c. Collection of candies & pastries
 - d. pastries
3. Which of these option is closest in meaning to phrase 'fond of' in line 3
 - a. fondling something
 - b. found
 - c. strong liking or inclination
 - d. dislike

PARA-I
ANSWER KEY

1. a. great liking for sweets
2. c. collection of candies and pastries
3. c. strong liking or inclination
4. c. Put up for a show or presentation
5. d. Addiction of chocolates
6. c. Accept
7. b. Happiness
8. a. momentary
9. a. promptly / immediately
10. a. sad
11. d. Unfortunately

PARA- II

1. The growing rate of crime among the youth is a matter of great concern
 2. It ranges from kidnapping, extortion and even murder.
 3. The once sensitive, caring, loving and compassionate, young men immortalized by Ruskin Bond and R.K. Narayan is today a character confined to books alone.
 4. The new world has turned him into a criminal with no moral sense or ethical responsibility. The young are selfish in their thoughts, actions and existence.
 5. They are like parasites, thriving on extravagant consumption of illegal material.
 6. There can be various reasons as to why the youth are going wrong. Increasing competition leads to stress and ruthlessness.
 7. The rush to succeed makes them astray. Nuclear families have made youth selfish and intolerant.
 8. Media glorifies the crime and criminals are posed in a heroic light. All these are responsible for worsening the situation.
1. Which of these options is closest in meaning to ‘Extortion’ in line 2
 - a. Elicit
 - b. decrease
 - c. tired
 - d. obtaining something by force
 2. Which of these options can replace the word ‘Compassionate’ in line 3
 - a. cruel
 - b. kind
 - c. hopeless
 - d. full of passion
 3. Which of these options is closest in meaning to ‘confined’ in line 3
 - a. duped
 - b. restricted
 - c. conscious
 - d. conscience

PARA-II
ANSWER KEY

1. d. obtaining something by force
2. b. kind
3. b. restricted
4. a. living forever
5. c. value system
6. b. unreasonably wasteful indulgence
7. c. to deviate from the right path
8. b. castigate
9. a. worsening
10. c. shown

PARA- III

1. India is a great nation with a rich heritage and a wealth of knowledge radiating to the whole.
 2. The world during the last thousand years or so with multiple invasions eroded its culture, scientific talent and civilisation.
 3. Great leadership saw India's independence and evaluated a road map for growth.
 4. with huge natural resource, biodiversity and human resources.
 5. India is yet to recapture the glory of its past.
1. Which of these options is closest in meaning to 'invasion' in line 2
 - a. attacks
 - b. successions
 - c. inclusions
 - d. rulings
 2. which of these options is closest in meaning to 'rich heritage' in line 1
 - a. rich people
 - b. great cultural legacy
 - c. great legacy
 - d. healthy business
 3. Which of these options is closest in meaning to 'eroded' in line 2
 - a. supported
 - b. propelled
 - c. disintegrated
 - d. backed
 4. Which of these options is closest in meaning to 'road map' in line 3
 - a. long roads maps
 - b. highways
 - c. way for plan of action
 - d. cross-roads
 5. Which of these options is closest in meaning to 'recapture' in line 5
 - a. decapitate
 - b. resuscitate
 - c. decapacitate
 - d. redeem
 6. Which of these options is opposite of word 'glory' in line 5
 - a. disgrace
 - b. grace
 - c. crown
 - d. throne

7. Which of these options is closest in meaning to ‘radiating’ in line 1
a. happy and enthusiastic b. elating
c. shining with glory and reflecting d. spreading radiation
8. Which of these is the correct word for ‘evalved’ in line
a. Avalue b. evolved
c. Avelve c. evalved

PARA-III
ANSWER KEY

1. a. attacks
2. b. great cultural legacy
3. c. disintegrated
4. c. way for plan of action
5. d. redeem
6. a. disgrace
7. c. shining with glory and reflecting
8. b. evolve

PARA- IV

1. Read the passage carefully and select the most suitable options to fit the corresponding gap.

Flowers are not only beautiful and fragrant, they are often also edible. Indians have always relished eating flowers and (1) _____ of the delicacies of Bengali cuisine in fritters, made of pumpkin flowers. (2) _____ flower widely eaten in the north-east is the banana flower which is made into a number of dishes.

Today eating flowers is catching on in a big way. Apart from the cauliflower and broccoli, there are (3) _____ other edible flowers too. In (4) _____ western countries crystallised flowers are used as decoration for cakes and puddings. Lavender flower have (5) _____ uses. They are used for making lavender water as well as in custards and ice-creams. (6) _____ herbs like rosemary, thyme and basil are used for garnishing and flavours.

1. Which option fits the gap 4
- | | |
|---------|--------------------|
| a. some | b. various |
| c. few | d. hundred percent |
2. which option fits the gap 5
- | | |
|----------|---------|
| a. Very | b. few |
| c. a few | d. many |
3. which option fits the gap 3
- | | |
|----------|---------|
| a. few | b. some |
| c. a few | d. any |
4. which option fits the gap 2
- | | |
|------------|-----------|
| a. Another | b. next. |
| c. other | d. second |
5. which of these fits the gap 6
- | | |
|-----------|----------|
| a. few | b. many |
| c. many a | d. a few |

6. which of these fits the gap 1
- | | |
|---------|---------|
| a. many | b. few |
| c. One | d. very |

PARA-IV
ANSWER KEY

- | | | |
|----|----|---------|
| 1. | a. | Some |
| 2. | d. | many |
| 3. | b. | some |
| 4. | a. | another |
| 5. | b. | many |
| 6. | c. | one |

PARA V

The author was (1) _____ about taking photographs and (2) _____ them. But she always (3) _____ whether her sons would ever look at them. She was full of (4) _____ when she (5) _____ the picture of her father's last days in the album. She (6) _____ that some pictures always remain in one's mind without a camera.

1. Which of these fits the gap 6
 - a. learn
 - b. learning
 - c. learnt
 - d. learns
2. Which of these fits the gap 1
 - a. obsess
 - b. obsessed
 - c. oboession
 - d. obsession
3. Which of these fits gap 2
 - a. frame
 - b. framing
 - c. frames
 - d. framed
4. Which of these fits gap 5
 - a. Paste
 - b. pasted
 - c. pastes
 - d. pasting
5. Which of these fits gap 4
 - a. emotionally
 - b. emote
 - c. emotions
 - d. emotional
6. Which of these fits gap 3
 - a. wonder
 - b. wondering
 - c. wonders
 - d. wondered

PARA-V
ANSWER KEY

1. c. Learnt
2. b. obsessed
3. b. framing
4. b. Pasted
5. c. emotions
6. d. wondered

PARA - VI

There, once lived an evil and arrogant king whose ambition (1) _____ to conquer all the countries of (2) _____ world. He (3) _____ every person to fear (4) _____. He attacked the whole world with sword and fire. The apple trees in the garden (5) _____. The mothers wept and (6) _____ to their babies.

1. which options fits in gap no 1
 - a. has been
 - b. was
 - c. is
 - d. would be
2. which option fits in gap no. 2
 - a. the
 - b. a
 - c. an
 - d. all
3. which option fits best in the gap 4
 - a. my
 - b. which
 - c. him
 - d. himself
4. which option fits best in gap 3
 - a. wants
 - b. will want
 - c. wanted
 - d. shall want
5. which option fits in gap 6
 - a. clang on
 - b. clinged on
 - c. clung on
 - d. clunged on
6. which option suits best to gap 5
 - a. burnt
 - b. was burnt
 - c. was burning
 - d. were burnt

PARA-VI
ANSWER KEY

1. b. was
2. a. the
3. c. him
4. c. wanted
5. c. clung on
6. d. were burnt

PARA-VII

We should ask students (1) _____ outdoor games. Outdoor games involve physical exercise. When children play such games, they provide exercise to the body, Children should be asked (2) _____ regular as it is through (3) _____ regularly, that they can achieve a balanced growth. Playing and (4) _____ should go hand in hand. After all (5) _____ we need physical fitness and to gain physical fitness we need to play regularly.

1. Which is the best option for gap no.1
 - a. to play
 - b. playing
 - c. plays
 - d. played
2. Which is the best option for gap no. 2
 - a. to do
 - b. to be
 - c. to the
 - d. to need
3. Which option fits gap 5
 - a. to study
 - b. studies
 - c. studying
 - d. study
4. Which option fits gap 4
 - a. study
 - b. studies
 - c. studied
 - d. studying
5. Which option is fits gap 3
 - a. plays
 - b. played
 - c. playing
 - d. play

PARA-VII
ANSWER KEY

1. a. to play
2. b. to be
3. a. to study
4. d. studying
5. c. playing

PARA-VIII

complete the passage by selecting the most suitable options

A mother who (1) _____ her only son (2) _____ to Gautam Budha. She (3) _____ to Gautam Budha to bring the child back to life. He (4) _____ her that he could revive the child if she would bring him some mustard seeds. But he (5) _____ that the seeds had to come from a home where death (6) _____

1. which option fits the gap 4
 - a. have told
 - b. telling
 - c. has told
 - d. told
2. which option fits the gap 5
 - a. added
 - b. was added
 - c. adding
 - d. will add
3. Which option fits the gap 2
 - a. would come
 - b. came
 - c. coming
 - d. have come
4. which option fits in the gap 1
 - a. lost
 - b. has lost
 - b. have lost
 - d. losing
5. which option fits in the gap 6
 - a. not visited
 - b. had never visited
 - b. not visiting
 - d. has not visited
6. which option fits in the gap 3
 - a. Implored
 - b. imploring
 - c. have implored
 - d. Could implore

**PARA-VIII
ANSWER KEY**

1. d. told
2. a. added
3. b. came
4. a. lost
5. b. had never visited
6. a. implored

PARA -IX

Walking to his school (1) _____ morning Charlie could see great slabs.(2) _____ chocolate piled up high in the shop windows. and he (3) _____ stop and stare and press his nose against the glass, his (4) _____ watering like mad.

1. Which of these fit the gap 3
 - a. should
 - b. had to
 - c. would
 - d. need
2. Which of these fits the gap 2
 - a. of
 - b. by
 - c. to
 - d. from
3. Which of these fit the gap 4
 - a. nose
 - b. eyes
 - c. ear
 - d. mouth
4. Which of these fit the gap 1
 - a. of the
 - b. in the
 - b. at the
 - d. by the

PARA-IX ANSWER KEY

1. c. would
2. a. of
3. d. mouth
4. b. in the

EXERCISE - 2

Choose the Correct Preposition out of the two given in the brackets.

1. She died _____ cancer. (from, of)
2. What is the time _____ your watch? (in, by)
3. I saw a hawk flying _____ the hill. (over, above)
4. Let us hear the Songs _____ Lata. (of, by)
5. The frog jumped _____ the pond. (into, in)
6. He sat _____ his parents. (between, among)
7. The teacher asked Sonu to distribute the sweets _____ the children. (among, between)
8. He lives _____ Russia. (in, at)
9. The river flows _____ the bridge. (below, under)
10. We are ready _____ the battle. (for, with)

Exercise - 2 Solutions

- | | |
|---------|------------|
| 1. of | 6. between |
| 2. by | 7. among |
| 3. over | 8. in |
| 4. of | 9. under |
| 5. into | 10. for |

EXERCISE - 4

Read the following dialogue and then complete the report by choosing the correct option from the ones given below

1. Teacher : Why did you not come to school yesterday?

Kunal : I was suffering from fever

Teacher : Did you see a doctor?

Kunal : Yes, I did

The teacher asked Kunal (a) _____ to school the previous day. Kunal told the teacher that (b) _____ from fever. The teacher asked him (c) _____ Kunal replied in the affirmative.

- (a) (I) why you did not come
(II) why he did not come
(III) why he had not come
(IV) why had he not come
- (b) (I) am suffering
(II) he suffered
(III) he had suffered
(IV) he had been suffering
- (c) (I) that if he had seen a doctor
(II) if he saw a Doctor
(III) if he did see a doctor
(IV) if he had seen a Doctor

2. Sanju: I've lost my lucky bat with which I made all my runs. Tomorrow we are playing at Delhi School.

Father : If confident, you can still make all the runs.

Sanju told his father that (a) _____ with which he had made all the runs. He was all the more upset because (b) _____ His father assured him that (c) _____

- (a) (I) he had lost his lucky bat.
(II) he has post his lucky bat
(III) he lost his bat
(IV) he lost his lucky bat
- (b) (I) next day they were playing at Delhi School
(II) next day they had to play at Delhi School
(III) next day they were to play at Delhi School
(IV) next day they will be playing at Delhi School
- (c) (I) if confident, he can still make all the runs
(II) if confident he could still make all the runs.
(III) with confidence he could still make all the runs
(IV) be confident, he could still make all the runs

3. Chander : Why did you sell your new house?

Manish : It was a haunted house

Chander : Do you believe in ghosts

Manish : No, but the ghosts believe in human beings.

Chander asked Manish (a) _____ new house Manish replied (b) _____ haunted house. Chander further asked (c) _____ in ghosts. Manish replied that he did not, but the ghosts believe in human beings.

(a) (I) why did you sell your

(II) why did he sell his

(III) why he had sold his

(IV) why he sold his

(b) (I) if it was a

(II) that it is a

(III) that it was a

(IV) that it had been a

(c) (I) that he believed

(II) if he believes

(III) if he had believed

(IV) if he believed

4. Ravi : The word will end tomorrow.

Shankar : Who told you?

Ravi : I heard my father say so.

Ravi said that (a) _____ shankar asked him (b)
_____ Then Ravi replied that (c) _____

- (a) (I) the world would end the next day
(II) the world will end the next day
(III) the world may end the next day
(IV) the world can end the next day

- (b) (I) who told him this?
(II) who had told him that?
(III) who was telling him that?
(IV) who said that

- (c) (I) he heard his father say so
(II) he had heard his father say so
(III) his father said so
(IV) he had heard his father said so

5. Lawyer : How did you kill the dog?

Criminal : Sir, I did not kill him

Lawyer : How did it die?

Criminal : I told him about his master and he died of heart attack

The Lawyer asked the criminal how (a) _____. The criminal replied that (b) _____. The lawyer further asked (c) _____. The criminal told the lawyer that the dog died of heart attack when informed about his master.

- (a) (I) he kills the dog
(II) he killed the dog
(III) he had killed the dog
(IV) had he killed the dog

- (b) (I) he did not kill him
(II) he had not killed him
(III) he has not killed him
(IV) he does not kill him

- (c) (I) how it dies
(II) how it died
(III) how it has died
(IV) how it had died

6. Teacher : Geeta, Why are you late today?

Geeta : Sir, I missed my bus.

Teacher : Take care in future.

The teacher asked Geeta (a) _____ Geeta replied respectfully (b) _____ The teacher advised (c) _____

- (a) (I) why she is late that day
(II) why she was late that day
(III) why she would be late that day

- (IV) why she will be late that day
- (b) (I) that she missed her bus
 (II) that she has missed her bus
 (III) that she had missed her bus
 (IV) that she can miss her bus
- (c) (I) to took care in future
 (II) her by being careful in future
 (III) her by taking care in future
 (IV) her to take care in future

7. Ravi : Will you marry me?

Suman : Are you an NRI.

Ravi : Yes, I am.

Suman : Give me your bio-data

Ravi asked Suman (a) _____ Suman enquired (b) _____
 _____ Ravi answered in the affirmative Suman told Ravi (c)

- (a) (I) would she marry him
 (II) if she would marry him
 (III) will she marry him
 (IV) if she would marry me

- (b) (I) was he an NRI
(II) if he were an NRI
(III) if he was an NRI
(IV) if you were an NRI
- (c) (I) to give her his bio data
(II) to gave her his bio data
(III) to give me your bio data
(IV) to give me his bio data

8. Teacher : Why are you crying Renu?

Renu : Madam Preeti has broken my doll

Teacher : I'll arrange a new doll for you

The teacher asked Renu (a) _____ Renu replied (b)
_____ The teacher promised (c) _____

- (a) (I) why she was crying
(II) why she is crying
(III) why she cried
(IV) why she had cried
- (b) (I) that Preeti has broken her doll
(II) that Preeti had broken her doll
(III) that Preeti had been broken her doll
(IV) that Preeti broke her doll

- (c) (I) that she will arrange a new doll for her
- (II) that she can arrange a new doll for her
- (III) that she would arrange a new doll for her
- (IV) that she had arranged a new doll for her

9. Sushil : The coat (a) _____ is very beautiful. where did you buy it from?

Rohit : I bought it at Shimla (b) _____

Sushil : Ram was saying (c) _____

Rohit : Yes, that's true

- (a) (I) which had blue stripes on it
 - (II) which has blue stripes on it
 - (III) which have blue stripes on it
 - (IV) which is having blue stripes on it
-
- (b) (I) When we had gone there in vacation
 - (II) When we have gone there in vacation
 - (III) When we had gone there on vacation
 - (IV) When we went there in vacation
-
- (c) (I) that you had went there every year

- (II) that you had been going there every year
- (III) that you go there every year
- (IV) that you have been going there every year

10. Her younger brother was not looking normal. She remembered (a) _____ in her lower classes. She had learnt (b) _____ for normal growth. She therefore contacted a dietician (c) _____.

- (a)
 - (I) What she had learnt
 - (II) What she learnt
 - (III) What she learned

- (b)
 - (I) that balance diet is required
 - (II) that balanced diet is required
 - (III) that a balanced diet was required

- (c)
 - (I) who guided her about a balanced diet
 - (II) who had guided her about balanced diet
 - (III) who guide her about balanced diet

Exercise - 4 Solutions

1. (a) (ii) why he did not come
 (b) (iv) he had been suffering
 (c) (iv) if he had seen a doctor

2. (a) (i) he had lost his lucky bat
 (b) (i) next day they were playing at Delhi School
 (c) (iii) with confidence he could still make all the runs

3. (a) (iii) why he had sold his
 (b) (ii) that it was a
 (c) (iv) if he believed

4. (a) (i) the world would end the next day
 (b) (ii) who had told him that?
 (c) (ii) he had heard his father say so

5. (a) (iii) he had killed the dog
 (b) (ii) he had not killed him
 (c) (iv) how it had died

6. (a) (ii) why she was late that day
 (b) (iii) that she had missed her bus

- (c) (iv) her to take care in future
7. (a) (ii) if she would marry him
(b) (iii) if he was an NRI
(c) (i) to give her his bio-data
8. (a) (i) why she was crying
(b) (ii) Preeti had broken her doll
(c) (iii) that she would arrange a new doll for her
9. (a) (ii) which has blue stripes on it
(b) (iii) when we had gone there on vacation
(c) (iii) that you go there every year
10. (a) (i) what she had learnt
(b) (iii) that a balanced diet was required
(c) (i) who guided her about a balanced diet

EXERCISE - 5

CHOOSE THE CORRECT OPTION :- (Active Voice)

1. I have to help him
 - (a) He has to be helped by me
 - (b) He will be helped by me
 - (c) He was helped by me
 - (d) He has been helped by me

2. Why do you not complete your work?
 - (a) Why was your work not completed by you?
 - (b) Why is your work not completed by you?
 - (c) Why will your work not completed by you?
 - (d) Why is your work not be completed by you?

3. Buy some fruits for the guests
 - (a) Some fruits should be bought for the guests.
 - (b) I will buy some fruits for the guests
 - (c) Can some fruits be bought for the guests
 - (d) Some fruits may be bought for the guests.

4. Mr. Sharma scolded the boys who were making noise
 - (a) The boys who are making noise were scolded by Mr. Sharma
 - (b) The boys were scolded by the teacher who was making noise
 - (c) The boys who were making noise were scolded by the teacher
 - (d) The boys were scolded who are making noise by the teacher

5. Mrs. Nisha has taught our class
- (a) Our class was taught by Mrs. Nisha
 - (b) Our class had been taught by Mrs. Nisha
 - (c) Mrs. Nisha has been teaching our class
 - (d) Our class has been taught by Mrs. Nisha
6. Ruksar is painting a beautiful picture.
- (a) A beautiful picture is painted by Ruksar
 - (b) A beautiful picture has been painted by Ruksar
 - (c) A beautiful picture is being painted by Ruksar
 - (d) A beautiful picture is been painted by Ruksar
7. The vase has been broken by her
- (a) She broke the vase
 - (b) She has broken the vase
 - (c) She is braking the vase
 - (d) She had broken the vase
8. Are the clothes being ironed by her?
- (a) Will she iron the clothes?
 - (b) Does she iron the clothes?
 - (c) Is she ironing the clothes?
 - (d) Was she ironing the clothes?
9. Let the windows be opened
- (a) Open the windows

- (b) Windows are opened
 - (c) Windows has been opened
 - (d) Who will open the windows/
10. A week is made of seven days
- (a) There are seven days in a week.
 - (b) seven days makes a week.
 - (c) A week has seven days.
 - (d) Seven days make a week.

Exercise - 5 Solutions

Voice

- 1. (a) He has to be helped by me
- 2. (b) Why is your work not completed by you?
- 3. (a) Some fruits should be bought for the guests.
- 4. (c) The boys who were making noise were scolded by the teacher
- 5. (d) Our class has been taught by Mrs. Nisha
- 6. (c) A beautiful picture is being painted by Ruksar
- 7. (b) She has broken the vase
- 8. (c) Is she ironing the clothes?
- 9. (a) Open the windows
- 10. (d) Seven days make a week.

EXERCISE - 6

Choose the correct option to complete these passive voice sentences

1. Your jacket over there.
(a) can be hang up (b) can be hanged up
(c) can be hunged up (d) can be hung up
2. He
(a) have never been heard of (b) has never been hearing of
(c) had ever been heard of (d) has never been heard of
3. The keys;.....
(a) must have been left behind (b) must been left behind
(c) must having been left behind (d) must have be left behind
4. The criminal
(a) were locked up (b) were lock up
(c) were locking up (d) was locked up
5. The lamp by the wind
(a) was being blown out (b) was blown out
(c) was blow out (d) was blowed out
6. My bank loan in three years time.
(a) will paid off (b) will be paying off
(c) will be paid off (d) will be being paid off
7. to you yet.
(a) Has the book been given back
(b) Has the book being given back
(c) Has the book been gave back
(d) Has the book being gave back
8. The road
(a) was blocking off (b) was block off
(c) was blocking of (d) was blocked off
9. She with a reprimand.
(a) was let off (b) was letted off
(c) was letting off (d) were lett of

10. .Nothing..... me.
(a) can be hald against (b) Can be held against
(c) Can be hold against (d) Can be holding against

Exercise - 6
Solutions

1. (d)
2. (d)
3. (a)
4. (d)
5. (b)
6. (c)
7. (a)
8. (d)
9. (a)
10. (b)

EXERCISE - 7

Choose the appropriate **modal** to fill in the blanks

1. you, please, stop talking ? (would/can/Will)
2. You not hurry, there is plenty of time (must/can/nc ed)
3. You go now (can/may/ should)
4. What cannot be cured, be endured (should/will/must)
5. You have given me a helping hand (ought/should/must)
6. The doctor said that the patient recover (may/will/might)
(Hint : The doctor was not very sure about it)
7. The student politely said to the principal “
..... I have a word”
with you ?” (Can/ May/Might).
8. I’m afraid I tell you that, it is a secret (must not/
can not/will not).
9. I like you to answer my questions properly (should/
would / will).
10. He has lost your pen and he not tell you (will/dare / can)

Exercise - 7 Solutions

- | | |
|-----------|------------|
| 1. will | 6. might |
| 2. need | 7. may |
| 3. may | 8. can not |
| 4. must | 9. would |
| 5. should | 10. dare |

EXERCISE - 8

Choose the most appropriate **modal** from the brackets to complete the following passage :-

1. Working women (a) _____ (can / shall / will / would) be divided into four categories. Some (b)_____ (will /would / could/ may) work while waiting for matrimony. It is natural to expect that in such cases the family (c) _____ (could / would/ need / shall) take precedence over the job. They prefer joint families because in that case they (d) _____ (won't / couldn't /needn't / mustn't) worry about their evenings with the family. However in a joint family very often they (f) _____ (needn't/ shouldn't/daren't/ might) go against the wishes of the elders.

2. Choose the most appropriate option from the ones given below to complete the following passage :-

Children (a) _____ read at least one book every month. By doing this a lifelong habit of reading (b) _____ be formed. This habit (c) _____ go a long way in developing their knowledge base. The knowledge acquired thus (d) _____ help them live their lives in a better way. They (e) _____ to take their own decisions in life and (f) _____ not depend upon others to help them.

- | | | | | |
|----|------------|-------------|-------------|------------|
| a. | (I) should | (ii) can | (iii) will | (iv) must |
| b. | (I) might | (ii) should | (iii) will | (iv) could |
| c. | (I) might | (ii) may | (iii) would | (iv) can |
| d. | (I) may | (ii) will | (iii) can | (iv) could |
| e. | (I) could | (ii) can | (iii) will | (iv) need |
| f. | (I) must | (ii) should | (iii) ought | (iv) need |

Exercise - 8 (Modals)
Solutions

1.
 - (a) Can
 - (b) may
 - (c) shall
 - (d) needn't
 - (e) may
 - (f) daren't

2.
 - (a) (iv) must
 - (b) (iii) will
 - (c) (iv) can
 - (d) (iii) can
 - (e) (iv) need
 - (f) (i) must

EXERCISE - 9

Fill in the blanks with appropriate **articles** ('a' / 'an' / 'the') wherever required.

Fill in the blanks with appropriate articles ('a' / 'an' / 'the')

1. I have _____ black and _____ white dog.
2. _____ Ganga is _____ sacred river
3. _____ secretary and _____ treasurer are absent today.
4. _____ apple a day, keeps _____ doctor away
5. Our aim is to build _____ strong India
6. Sri Lanka is _____ island
7. The Children found _____ egg in the nest.
8. He looks as stupid as _____ owl.
9. _____ Lion is _____ king of beasts
10. Which is _____ longest river in India ?
11. Meena went to sports complex to meet
.....children
12. Ritu had already gone to play.
13. Cholera is water borne disease.
14. I like red colour.
15. My mother had never touched onion.
16. Mr. Kapoor organised nice lunch in honour of
chairman.
17. Our aim should be to build strong India.
18. apple a day, keeps doctor away. _
19. Luncheon party was organized to welcome
.....guests.
20. bird in hand is worth two in bush.

Exercise - 9 (Articles) Solutions

1. a, a
2. the, a
3. the, the
4. an, the
5. a
6. an
7. an
8. an
9. the, the
10. the
11. the, the
12. X
13. a, X
14. the
15. an
16. a, the
17. a
18. an, the
19. a, the
20. a, the

EXERCISE - 10

Fill in the appropriate **connectors** from those given in the brackets.

1. The boy will fail he does not study.
(a) because (b) if
(c) until (d) though
2. Ram was late it was raining heavily.
(a) While (b) after
(c) so (d) because
3. you have any questions, please ask me.
(a) In case (b) until
(c) unless (d) because
4. She is more dedicated her sister.
(a) as (b) than
(c) before (d) because
5. We want our feelings to be respected;, We should respect the feelings of others.
(a) nevertheless (b) similarly
(c) on the other hand (d) because
6. We lost the house keys, we had to break the lock.
(a) still (b) for
(c) therefore (d) since
7. My uncle left for the U.S.A. I was a baby.
(a) when (b) since
(c) While (d) for
8. much I tried, I could not help him.
(a) though (b) however
(c) as (d) still
9. I ate my breakfast he was having his bath.
(a) when (b) as
(c) since (d) while

EXERCISE - 11

11. Choose the most appropriate **sentence connectors or linkers** from the brackets to complete the following passage :
- 1 (a) _____ (Since / When / While / Which) a man and his daughter were driving, they met bandits (b) _____ (since / when / who / as) had guns (c) _____ (As / When / who / which) the daughter was quick. witted, she put the valuables into her mouth. So the bandits found nothing worth while (d) _____ (as / when / but / since) they took away the car. The man said (e) _____ “(when / that / while / if) your mother had been here, we could have, perhaps saved the car too”
2. One day (a) _____ (when / since / while / which) on an airoplane airplane, I was seated beside an old woman (b) _____ (when / while / who / then) kept on telling me about her grand children. (c) _____ (Now / then / which) she took out an album (d) _____ (which, when) contained their photographs. It was sometime (e) _____ (now / then / which / when). She realised that she had been doing all the conversation. She said, “I am sorry (f) _____ (now / that / since / when). I have been doing all the talking

Exercise - 11 Solutions

- | | |
|-------------|--------------|
| 1. (a) when | 2. (a) while |
| (b) who | (b) who |
| (c) As | (c) then |
| (d) but | (d) which |
| (e) if | (e) when |
| | (f) that |

EXERCISE - 12

SYNONYMS

12. Read the sentences given below and substitute the underlined word (s) with the appropriate option :
- 1 My father is not arrogant. He talks to everyone softly.
- (a) kind hearted (b) abusive
(c) mild (d) proud
- 2 It was late in the evening. So I decided to quit the practice session
- (a) leave behind (b) start
(c) apply (d) stop
- 3 In my absence, my mother looks after my children
- (a) take care of (b) plays
(c) behaves friendly (d) none of the above
- 4 Sahar's computer is very old. She wants to get rid of it.
- (a) repair (b) remove
(c) make (d) change
- 5 The clothes are clean now. They have been washed.
- (a) dirty (b) clear
(c) free from dirt (d) proper
- 6 When do you propose to hold the next meeting ?
- (a) charge (b) suggest
(c) try (d) organize
7. Be careful lest you should bruise your knee against the wall.
- (a) injure (b) hit
(c) strike (d) apply

8. Andrews takes great care in completion of his duties. He is a diligent person.
- (a) intelligent (b) understanding
(c) hard working & sincere (d) lazy and insincere
9. She does not know much of mathematics. I think she is incapable of solving this problem.
- (a) able (b) expert
(c) creative (d) unable
10. A man who is fragile can easily be disturbed by others.
- (a) delicate and sensitive (b) unknown
(c) intelligent (d) foolish & non-sense
11. Don't relax until you have finished your work completely.
- (a) be careful (b) be attentive
(c) rest (d) energies
12. The manager was reluctant to grant my application but he finally agreed.
- (a) willing (b) unwilling
(c) demanding (d) demoralizing
13. Don't be apprehensive about your future. God supports the hard working men.
- (a) unconcerned (b) attentive
(c) fearful (d) positive
14. It is cold outside but the atmosphere is cosy inside.
- (a) uncomfortable
(b) comfortable
(c) humid
(d) disturbing
15. The administrator was not sure of everything. He said there was something fishy
- (a) doubtful (b) quiet
(c) fashionable (d) destructive

16. The behaviour of the principal was amicable. Everyone felt comfortable.
- (a) friendly (b) talkative
(c) rude (d) critical
17. All the students were given verbal instructions in the morning assembly
- (a) clear (b) grammatical
(c) oral (d) Written
18. There has not been any significant change in our syllabus in the last ten years.
- (a) small (b) Private
(c) important (d) deliberate
19. A democratic government should not be harsh in its decisions. What We need is a balanced attitude.
- (a) great (b) hard
(c) soft (d) favourable
20. He climbed up a Stationary wagon
- (a) Shunting (b) standing
(c) moving (d) speeding
21. Mohit's services were terminated on flimsy grounds
- (a) Solid (b) New
(c) Shallow (d) Silly
22. He must visit the shrine every Sunday
- (a) Hospital (b) garden
(c) temple (d) shop
23. The hundgry dog fell to eating with voracity
- (a) humble (b) greediness
(c) speed (d) eagerness

Exercise -12 Solutions

1. d
2. d
3. a
4. b
5. c
6. b
7. a
8. c
9. d
10. a
11. c
12. b
13. c
14. b
15. a
16. a
17. c
18. c
19. b
20. b
21. d
22. c
23. b

EXERCISE - 13

IDIOMATIC EXPRESSIONS (IDIOMS/ PHRASES)

1. The young boy was the apple of everyone's eye in the family
(a) intelligent (b) liked apples
(c) creative (d) very dear
2. The principal of the school is all in all in taking financial & administrative decisions.
(a) most powerful (b) efficient
(c) unable (d) perfect
3. The matter of property is a bone of contention between the two brothers.
(a) a matter of agreement (b) a matter of disagreement
(c) cause of friendship (d) cause of love
4. Henry is working round the clock in order to earn money.
(a) working continuously for hours
(b) Working intelligently
(c) working to repair the clock
(d) working to reach his office in time
5. Nothing is verbal in the records, the court wants everything in black and white.
(a) in written form (b) in the library
(c) done in details (d) corrected
6. In order to get success, the boss has left no stone unturned.
(a) Went to the mountains`
(b) Went to the sea shore
(c) tried every possible course of action
(d) did not try anything
7. It was almost impossible to drive, as it was raining cats and dogs.

- (a) raining for cats (b) the dogs were running
(c) raining heavily (d) driving fast
8. He wanted to give up smoking as the doctor has advised him not to smoke.
(a) begin (b) discontinue
(c) start afresh (d) continue for some time
9. 5th of August 1947 is a red-letter day in our country as we got freedom from foreigners on this day.
(a) a memorable day (b) a dangerous day
(c) an unimportant day (d) a day on which letters are written
10. We should not look down upon the poor, they are also human beings.
(a) to look in an interesting way (b) to look respectfully
(c) to agree with (d) to look in an insulting way
11. Good values and great ideas are going to stay for good. They will never die.
(a) never (b) forever
(c) for a brief period (d) not for a single moment
12. The strike was called off and the pilots returned to work.
(a) needed (b) initiated
(c) cancelled (d) invited
13. The flag was lowered down when the Prime Minister of the country passed away
(a) crossed the way (b) died
(c) gave a speech (d) saluted the flag
14. You can not even imagine my miserable condition, only the wearer knows where the shoe pinches.
(a) only I know the truth
(b) we are not sure of anything
(c) only the sufferer knows the real situation
(d) only God knows the truth

15. Whenever Akbar, the Great needed Birbal's advice, he sent for him.
- (a) ordered him to come (b) sent a letter
(c) sent a gift for Birbal (d) invited Birbal to dinner
16. Before entering a place of worship, kindly take off your shoes.
- (a) clear (b) repair
(c) wear (d) remove
17. To avoid penalty we should abide by the rules.
- (a) follow (b) avoid
(c) make (d) deny
18. The government gave a bail out package to save it from losses.
- (a) rescue from a difficulty (b) current
(c) unnecessary (d) demanding
19. Football does not interest me, it is not my cup of tea.
- (a) very easy (b) does not suit my taste
(c) I don't like tea (d) I like tea Very much
20. I have tried to do my best, in case of an emergency I will fall back on you.
- (a) fire you (b) turn to you for help
(c) punish you (d) appreciate you

Exercise - 13
Solutions

1. d
2. a
3. b
4. a
5. a
6. c
7. c
8. b
9. a
10. d
11. b
12. c
13. b
14. c
15. a
16. d
17. a
18. a
19. b
20. b

EXERCISE - 14

Choose the correct option to establish the relation between idiom / phrase and its meaning.

21. The singer having a slight cough was not in voice at the concert.
(a) unable to sing well (b) sing well
(c) unable to speak (d) hoarse voice
22. There are no fixed rules in my religion.
(a) heart and soul (b) Hall mark
(c) Black and white (d) hard and fast
23. The business has ended in a complete loss.
(a) Deadloss (b) Dead heat
(c) Double dealing (d) Deaf nut
24. There was a great uproar in the land when the entertainment tax was levied.
(a) an iron hand (b) hue and cry
(c) hole and lornier (d) hand and glove
25. The scheme appears worthless at the first sight.
(a) At the eleventh hour (b) at a low ebb
(c) at the first blush (d) at a loss
26. There is a good deal of agitation in all the civilised countries for the abolition of capital punishment.
(a) light punishment (b) punishment in the capital
(c) punishment by death (d) hard punishment
27. Russia is speeding up her military strength very rapidly.
(a) by stor (b) by leaps and bounds
(c) by fits and stairs (d) by far

28. The police are investigating in to the matter.
 (a) see off (b) see into
 (c) see forth (d) see through
29. we have aksed Shailesh to speak for us at the committee
 (a) represent (b) speak louder
 (c) follow (d) replace
30. Ritesh has ultimately decided to take the bull by horns.
 (a) to decide to face the problem
 (b) to decide to avoid the problem
 (c) to plough the fields
 (d) to take the bull to cart
31. Harish suffered an attack of influenza last month but now he is in the pink of health.
 (a) deterioration (b) to become angry
 (c) to be or to feel very healthy (d) to celebrate

Exercise - 14 Solutions

21. (a) unable to sing well
22. (d) hard and fast
23. (a) Dead loss
24. (b) hue and cry
25. (c) at the first blush
26. (c) punishment by death
27. (b) by leaps and bounds
28. (b) see into
29. (a) represent
30. (a) to decide to face the problem
31. (c) to be or to feel very healthy

EXERCISE - 15

Antonyms

1. The water in this well is pure.
(a) unpure (b) under pure
(c) overpure (d) impure
2. The child was found fit for the class
(a) refit (b) underfit
(c) misfit (d) unfit
3. We were lucky to win the match.
(a) luckless (b) unlucky
(c) dislucky (d) non lucky
4. The smoke from the gas factory is quite harm less.
(a) harmful (b) harmed
(c) unharmed (d) disharmful
5. All living beings on earth are immortal.
(a) post mortal (b) mortal
(c) amortal (d) mortality
6. The miscreants did their best to destroy the shrine. The police stopped them in time.
(a) protect (b) deny
(c) sully (d) origin

Exercise - 15 Solutions

1. (d)
2. (d)
3. (b)
4. (a)
5. (b)
6. (a)

EXERCISE - 16

ANAGRAMS

XI Solve the enigmatic anagram by rearranging the alphabets

- 1 . T A E H I T S
- 2 . C I F L T T R A I A O
- 3 . O R R E T M S
- 4 . E E L A S
- 5 . P P L L A A

1. Find the synonyms in Anagram no. 3

The earth felt the aftershocks

2. Find the synonyms of underlined words in Anagram no. 2

The true teacher helps, promotes and aids learning

3. Find the synonyms of underlined words in anagram no. 5

The sight of the beast evoked hatred and disgust in the heart of the villagers

4. Find the synonyms of the underlined word in anagram no. 4

the painter was learning on his tripod to give the best touch of his genius to create something extraordinary.

5. Find the synonyms of underlined word in anagram no.1

The man rejected the existence of GOD in any form and stopped worshipping and believing in him.

Exercise -16 Solutions

- | | |
|----------------|------------|
| 1. TREMORS | 4. EASEL |
| 2. FACILITATOR | 5. ATHEIST |
| 3. APPALL | |

PRACTICE PARAGRAPH

Complete the passage by selecting the most suitable word / phrase from each list to fill the corresponding gap.

We find (i) _____ people who take any medicine (ii) _____ cure their (iii) _____ (ailments). Almost everybody takes this or that medicine. But if we practice yoga regularly it will help in maintaining good health. There are uncountable uses of yoga. Yoga helps in keeping our blood pressure at (iv) _____ level.

1. Which of these fit gap (i)
 - (a) many
 - (b) few
 - (c) smart
 - (d) severe
2. Which of these fit gap (ii)
 - (a) for
 - (b) by
 - (c) to
 - (d) about
3. Which of these is alternative to (iii)
 - (a) diseases
 - (b) problem
 - (c) habits
 - (d) effects
4. Which of these of the following fits gap (iv)
 - (a) low
 - (b) correct
 - (c) high
 - (d) minimum

Answer Key

- | | | | | | |
|----|-----|------|----|-----|----------|
| 1. | (a) | many | 3. | (a) | diseases |
| 2. | (c) | to | 4. | (b) | correct |

SECTION-B
QUALITATIVE REASONING

DIRECTIONS

A Man or a vehicle changes direction after covering some given distance. Direction is changed many times. You are asked to determine in which direction from the starting point a man or which is.

Example

A boy rode his bicycle northwards, then turned left and rode one km again turned left and rode two kms. He found himself exactly one km west of his starting point? How far did he ride northwards initially?

Solution:-

Starting Point is A. the boy rode from A to B, then to C and finally upto D. Since D lies to the west of A and So the distance $AB = CD = 2$ kms.

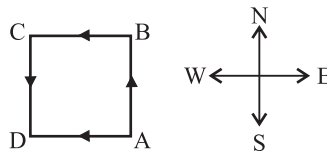

Answer : -2 kms.

EXERCISE

Q.1. Shilpi walks 6 km towards south her house. Then she turns right and walk 6 km, then she again turns to right and walks 2 km, then again turns to her right and walks for another 2 km, then she takes a turn to her left and walks 7 km. How far is she from her house?

- a) 5 km NW b) 5 km NE c) 3 km NW d) 3 km NE

शिल्पी एक बिंदु (अपने घर) से 6 कि. मी. दक्षिण की ओर जाती है, वह दाईं ओर मुड़ कर 6 कि.मी. चलती है, फिर दाईं ओर मुड़ कर 2 कि.मी, फिर दाईं ओर मुड़ 2किमी. की दूरी तय करती है। फिर वह बाईं ओर मुड़ कर 7 कि.मी. की दूरी तय करती है। वह अपने घर से कितने किलोमीटर दूर है।

(अ) 5 कि.मी. NW

(ब) 5 कि.मी. NE

(स) 3 कि.मी. NW

(द) 3 कि.मी. NE

Q.2. I go 5 km East then turn right and go 8 kms. Then I turn left and go 5 kms and then I turn left and go 8 kms. At what distance am I from starting point.

- a) 16 km b) 0 km c) 13 km d) 10 km

मैं 5 कि.मी. पूर्व की तरफ जाता हूँ फिर दाईं तरफ मुड़ कर 8 कि.मी. जाता हूँ। फिर मैं बाईं तरफ मुड़ता हूँ और 5 कि.मी. चलता हूँ। फिर से बाईं तरफ मुड़ता हूँ और 8 कि.मी. जाता हूँ। मैं प्रारंभिक बिंदु से कितनी दूरी पर हूँ ?

(अ) 16 कि.मी.

(ब) 0 कि.मी.

(स) 13 कि.मी.

(द) 10 कि.मी.

- Q.3. A watch reads 5.30. If the minute hand points east, in which direction will the hour hand point :

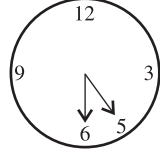

- a) NE b) NW c) SE d) SW

एक घड़ी में 5.30 का समय है। यदि मिनट सुई पूरब की ओर चलती है तो घंटे की सुई किस दिशा में होगी।

- (अ) NE (ब)NW (स)SE (द)SW

- Q.4. One morning after sun rise Rishel was standing facing a pole. The shadow of the pole fell exactly to his right, which direction was he facing?

- a) North b) South c) East d) West

एक प्रातः, सूर्योदय के बाद, रिशेल एक 'पोल' की ओर मुँह करके खड़ा है। 'पोल' की छाया उसके दाईं ओर पड़ रही है। रिशेल का मुँह किस दिशा में है

- (अ) उत्तर (ब)दक्षिण (स)पूरब (द)पश्चिम

- Q.5. A man is facing North-East, he turns 90° in clockwise direction and then 135° in the anticlockwise direction. Which direction is he facing now?

- a) North-East b) South-East c) North d) South

एक व्यक्ति उत्तर-पूरब दिशा में मुँह करके खड़ा है। वह घड़ी की सुई की गति की दिशा में 90° मुड़ता है फिर घड़ी की सुई की गति की विपरीत दिशा में 135° मुड़ता है। अब वह किस दिशा की ओर मुँह करके खड़ा है ?

- (अ) उत्तर-पूरब (ब)दक्षिण-पूरब (स)उत्तर (द)दक्षिण

- Q.6. If East is called North-West, South is called North-East, what will North be called?

- a) South West b) East c) West d) South-East

यदि पूरब को उत्तर-पश्चिम कहते हैं, दक्षिण को उत्तर-पूरब तो उत्तर को क्या कहेंगे ?

(अ) दक्षिण-पश्चिम

(ब) पूरब

(स) पश्चिम

(द) दक्षिण-पूरब

Q.7. A man is performing yoga with his head down legs up his face is towards the EAST. In which direction will his left hand be-

a) East

b) West

c) South

d) North

एक व्यक्ति योग क्रिया कर रहा है, उसका सिर नीचे और पैर ऊपर की ओर है, उसका मुख पूरब की ओर है तो उसका बायां हाथ किस ओर होगा ?

(अ) पूरब

(ब) पश्चिम

(स) दक्षिण

(द) उत्तर

Q.8. Four people stationed at the four corners of a square piece as shown in figure. B starts Crossing the field diagonally. After walking half the distance, he turns to right, walks Some distance and turns left. Which direction is B facing now?

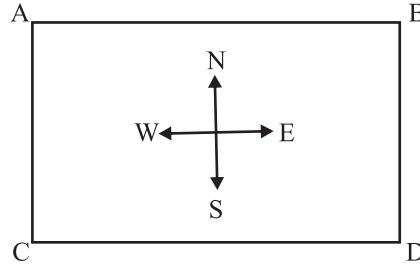

(a) North East (b) North West (c) South East (d) South West

एक वर्गाकार खेत के टुकड़े के चारों कोनों पर 4 आदमी खड़े हैं, जैसा की चित्र में दिखाया गया है B खेत को तिरछा पार करने लगता है और आधी दूरी तय करने के बाद वह दाईं ओर मुड़ जाता है और कुछ दूर चलने के बाद वह बाईं ओर मुड़ जाता है। B का अब किस दिशा की ओर (मुख) है।

(अ) उत्तर-पूरब

(ब) उत्तर-पश्चिम

(स) दक्षिण-पूरब

(द) दक्षिण-पश्चिम

Q.9. At 6.30 am morning Richa started walking positioning her back towards sun. After some time she turned left, then turned right and again towards

BLOOD RELATION

SET-I

Q.1. 'A' is the son of 'M' whose father is the brother of B. B, is the son of 'E', who is a doctor. How is 'M' related to E.

- a) Uncle b) Brother c) Son d) Brother-in-law

'A', 'M' का बेटा है, जिसके पिता B के भाई हैं B, E का बेटा है, जो एक डॉक्टर है 'M', 'E' से किस प्रकार संबंधित है।

- (अ) अंकल (ब) भाई (स) बेटा (द) जीजा

Q.2. A woman 'A' tells her granddaughter 'C' about her only child 'B'. 'B' is married to 'D' and 'D' has son 'E' who is two years old. how is 'C' related to 'E'

- a) Aunt b) Cousin c) Brother d) Sister

एक औरत 'A' अपनी पोती 'C' को बताती है कि 'B' उसकी अकेली संतान है। 'B' का विवाह 'D' से हुआ है और 'E' का एक बेटा है जो केवल 2 वर्ष का है। 'C', 'E' से किस प्रकार संबंधित है।

- (अ) आंटी (ब) चचेरा (स) भाई (द) बहन

Q.3. Looking at a photograph my son cried for her that she was the only sister of my maternal uncle. How am I related to her?

- a) Mother b) Cousin c) self d) Sister

एक चित्र को देख कर मेरा बेटा रो कर बोला-वह मेरे मामा की अकेली बहन थी। मैं उससे किस प्रकार संबंधित हूँ।

- (अ) माता (ब) चचेरी बहन (स) स्वयं (द) बहन

Q.4. A family has a man, his wife, their four sons and their wives. the family of every son also has 3 sons and 1 daughter. Find out the total no. of male members in the whole family.

- a) 8 b) 12 c) 17 d) 23

एक परिवार में एक आदमी है उसकी औरत है, उसके चार बेटे और उनकी पत्नियाँ हैं। हर बेटे के परिवार में तीन बेटे और एक बेटा है। परिवार में कुल पुरुषों की संख्या बताएं।

(अ) 8 (ब) 12 (स) 17 (द) 23

Q.5. Pointing to a man, a woman said : "? His mother is the only daughter of my mother." How is the woman related to the man?

a) Mother b) Daughter c) Sister d) Grand daughter

एक आदमी को देख कर एक औरत ने कहा कि उसकी माँ मेरी माँ की अकेली बेटी है। उस औरत का उस आदमी से संबंध बताएं।

(अ) माता (ब) बेटी (स) बहन (द) पोती/देवती

Q.6. Rajan is the brother of Sachin and Manik is the father of Rajan, Jagat is the brother of Priya and Priya is the daughter of Sachin. Who is the Uncle of Jagat?

a) Rajan b) Sachin c) Manik d) Can't Say

राजन, सचिन का भाई है मानिक राजन का पिता है, जगत प्रिया का भाई है और प्रिया सचिन की बेटी है। जगत का अंकल कौन है।

(अ) राजन (ब) सचिन (स) मानिक (द) कह नहीं सकते

Q.7. A and B are brothers. C and D are sisters. A's son is D's brother. How is B related to C?

a) Father
b) Brother
c) Grandfather
d) Uncle

A और B भाई हैं, C और D बहनें हैं। A का बेटा D का भाई है। B, C से किस प्रकार संबंधित है।

(अ) पिता (ब) भाई (स) दादा/नाना (द) अंकल

Q.8. A is the son of B and C is the sister of B

If:(i) A+B Means A is the father of B

(ii) A-B Means A is the wife of B

(iii) AXB means A is the brother of B

(iv) A ÷ B means A is the Daughter of B

If $A-C+B$, which of the following statement is true?

- a) A is the mother of B b) B is the daughter of A
c) A is the aunt of B d) A is the sister of B
A, B को बेटा है और C, B की बहन है

यदि : (i) $A+B$ का मतलब है कि का पिता है कि A, B का पिता है

(ii) $A-B$ का मतलब है कि A, B की पत्नी है

(iii) $A \times B$ का मतलब है कि A, B का भाई है

(iv) $A \div B$ का मतलब है कि A, B की बेटी है

यदि , $A-C+B$ है तो निम्न में से कौन उपयुक्त है

(अ) A, B की माता है

(ब) B, A की बेटी है

(स) A, B की आंटी है

(द) A, B की बहन

Answer Key:

Q.No.	Answer	Q.No.	Answer
1.	C	2.	D
3.	A	4.	C
5.	A	6.	A
7.	D	8.	A

BLOOD RELATION TEST

SET - II

Q.1: There are six children playing volley ball namely, A, B, C, D, E and F. A and E are sisters. F is the brother of E. C is the only daughter of A's aunty. B and D are the sons of the sister of C's mother. How is C related to F?

- a) Daughter b) Sister c) Aunt d) Cousin

A, B, C, D, E और F छह बच्चे वालीबाल खेल रहे हैं। A और E बहनें हैं। F, E का भाई है। C, A चाची की इकलौती बेटी है। B और D, C की माता की बहिन के पुत्र है। तदानुसार C का F से क्या संबंध है ?

- (अ) बेटी (ब)बहन (स)चाची (द)चचेरा भाई

Q.2: A woman pointing to a photograph says-This man's son's sister is my mother-in-law. How is the woman's husband related to the man in the photograph?

- a) Grandson b) Son
c) Son in Law d) Nephew

एक महिला ने एक फोटोग्रा (चित्र) की ओर इशारा करते हुए कहा, "इस व्यक्ति की बहन मेरी सास है।" फोटोग्राफ में दिखाए व्यक्ति का उस महिला के पति से क्या संबंध है ?

- (अ) धेवता (ब)पुत्र (स)दामाद (द)भांजा

Q.3: Harbir while introducing Jaspreet to her husband said-His brother's father is the only son of my grandfather. How is Harbir related to Jaspreet?

- a) Aunt b) sister c) niece d) Mother

हरबीर ने अपने पति से जसप्रीत का परिचय कराते हुए कहा कि उसके भाई के पिता मेरे दादाजी के इकलौते पुत्र हैं। हरबीर का जसप्रीत से क्या संबंध है ?

- (अ) चाची (ब)बहन (स)भतीजी (द)माता

Q.4: A woman introduces a man as the son of the brother of her mother. How is the man related to her?

- a) Son b) Uncle c) Cousin d) Grandson

एक महीला ने एक आदमी का परिचय अपनी माँ के भाई के पुत्र के रूप के में करवाया।

आदमी का महिला से क्या संबंध है ?

(अ) पुत्र (ब)मामा (स)ममेरा भाई (द)पौत्र

Q.5: A is the father of C and D is the son of B. E is the brother of A, if C is the sister of D, how is B related to E.

- a) Daughter
- b) Brother in Law
- c) Husband
- d) sister in Law

'A', 'C' के पिता है और 'D' 'B' का पुत्र है। E, A के भाई हैं। अगर C, D की बहन है तो B और E का आपस में क्या संबंध है ?

(अ) बेटी (ब)दामाद (स)पति (द)जीजाजी

Q.6: Read the statements below: -

- (i) M is the brother of N
- (ii) B is the brother of N, and
- (iii) M is the brother of D

Which of the following statements is definitely true?

- a) N is the brother of B
- b) N is the brother of D
- c) M is the brother of B
- d) D is the mother of M

निम्न कथनों में से कौन से निश्चित रूप से सही हैं:

- (अ) N, B का भाई है
- (ब) N, D का भाई है
- (स) M, B का भाई है
- (द) D, M का भाई है

Q.7: Rati is the daughter of my brother's son. If my brother has only one sibling. How is Rati related to my brother's wife.

Ranking Test

Ranking is based on the arrangement of things in a particular order. The arrangement may be on the basis of their position, age etc.

POSITION SERIES TEST :

In this series, questions are asked about the positions of persons from up or down, or from left or right etc. Some important types are:-

- a) In a line girl Advaita's position from left is 10th while Trishala's position from right is 16th. When they interchange their position Advaita's position becomes 20th from left then what will be the position of Advaita from the right:-

A $\xrightarrow{10^{\text{th}}}$ (ADVAITA). $\xleftarrow{16^{\text{th}}}$ (TRISHALA). B
AFTER INTERCHANGE

$\xrightarrow{20^{\text{th}}}$ $\xleftarrow{16^{\text{th}}}$
10 girls + Advaita TRISHALA + 15 girls

Since, Advaita's new position after interchange is 20th from the left:

Therefore total no. of girls in the

$$\text{Line} = 20 + 15 = 35$$

$$\text{Hence, Trishala's position from the right} = (35 - 10) = 26^{\text{th}}.$$

trees are there in the Row?

- a) 32 b) 30 c) 31 d) 16

पौधों की क्यारी में एक पौधा 16 स्थान पर है क्यारी के दोनों तरफ से गिनने पर इस क्यारी में कितने पौधे हैं ?

- (अ) 32 (ब)30 (स)31 (द)16

Q.4: In a row of boys, Deepak is 7th from left and Madhur is 12th from right. If they interchange their positions, Deepak becomes 22nd from the left. How many boys are there in the row?

- a) 19 b) 31 c) 33 d) 18

लड़को की एक पंक्ति में दीपक बाँए और से 7 स्थान पर है और मधुर दाँए और से 12 स्थान पर है। अगर वह अपना स्थान बदल ले तो दीपक बाँए और से 22 स्थान पर है। इस पंक्ति में कितने लड़के है ?

- (अ) 19 (ब)31 (स)33 (द)18

Q.5: In a class of 36 students the rank of Ramesh is 18th from top. What will be his rank from bottom?

- a) 19 b) 17 c) 18 d) 20

36 छात्रों की कक्षा में रमेश का शीर्ष से वरीयता क्रमांक 18 है। रमेश का वरीयता क्रमांक कक्षा के निम्न स्तर से उसका क्रमानुसार स्थान क्या होगा ?

- (अ) 19 (ब)17 (स)18 (द)20

Q.6: Shruti and Preeti are ranked 7th and 11th respectively in a class of 31 students. What will be their respective ranks from bottom of class?

- a) 20th and 24th b) 21th and 25th
c) 21st and 26th d) 26th and 20th

श्रुति और प्रीति 31 विद्यार्थियों की एक कक्षा में क्रमशः सातवें और ग्यारहवें स्थान पर है। कक्षा के निम्न स्तर से उनके क्रमानुसार स्थान होंगे ?

- (अ) 20 वाँ और 24 वाँ (ब)21 वाँ और 25 वाँ

- (स)25 वाँ और 26 वाँ (द)26 वाँ और 20 वाँ

Q.7: There are five friends — Satish, Kishore, Mohan, Amita and Ravi, Satish is shorter than Kishore but taller Ravi, Mohan is the tallest. Amit is a little shorter than Kishore and little taller than Satish. Who is taller than Amit but shorter than Mohan?

- a) Amit b) Kishore c) Satish d) Ravi

सतीश, किशोर, मोहन, अमित और रवि पाँच मित्र हैं। सतीश लम्बाई में किशोर से छोटा किंतु रवि से लम्बा है। मोहन सबसे लम्बा है। अमित किशोर से थोड़ा छोटा और सतीश से थोड़ा लम्बा है। कौन अमित से लम्बा लेकिन मोहन से छोटा है ?

- (अ) अमित (ब) किशोर (स) सतीश (द) रवि

Q.8: Shailendra is shorter than Keshav but taller than Rakesh. Madhav is the tallest. Ashish is a little shorter than Keshav and a little taller than Shailendra. If they stand in the order of their height, who will be in the middle?

- a) Keshav b) Rakesh c) Shailendra d) Ashish

लम्बाई में शैलेन्द्र केशव से छोटा है किन्तु राकेश से लम्बा है। माधव सबसे लम्बा है। आशीष केशव से छोटा है और शैलेन्द्र से लम्बा है। यदि वे अपनी ऊँचाई क्रम से खड़े हों, तो बीच में कौन होगा ?

- (अ) केशव (ब) राकेश (स) शैलेन्द्र (द) आशीष

Answer Key:

Q.No.	Answer	Q.No.	Answer
1.	C	2.	C
3.	C	4.	C
5.	A	6.	B
7.	B	8.	D

DICE TYPE TEST

Q.1: Observe the dots on the faces of a dice in the figures given below and find how many dots are on the opposite faces which have four dots.

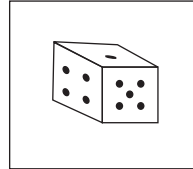
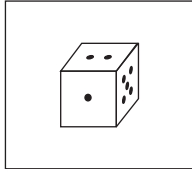

- a) 2 b) 3 c) 5 d) 6

Q.2: On the basis of figures of dice find what is the number opposite to the number '6' on the Face?

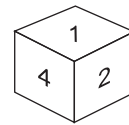
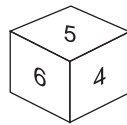
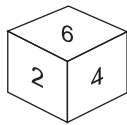
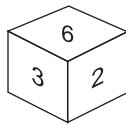

- a) 1 b) 2 c) 3 d) 4

ANSWER KEY :

Q.No.	Answer
1.	A
2.	A

SYLLOGISM

EXAMPLE

- Q.1: Statements: I Some Politicians are social workers.
II All doctors are social workers
- Conclusion: I Some doctors are politicians
II Some social workers are doctors as well as politicians
- a) Both conclusion I and II follow
b) Only I follow
c) Only II follow
d) Neither conclusion I nor II follows
- Q.2: Statements: I Some Chairs are tables
II Some tables are T.V.
- Conclusion: I Some chairs are T.V.
II Some TV are chairs
III All the TV are Table
IV All the tables are chairs
- a) Only Ii and IV follows
b) Only I and IV follows
c) Only IV
d) None of these
- Q.3: Statements: I All the phones are papers
II All the papers are calculators.
- Conclusion: I All the calculators are papers
II All the phones are calculators
III All the papers are phones
IV Some calculators are phones
- a) All follows
b) Only I and II follows
c) Only II and IV follows

d) None of these

Q.4: Statements: I All men are vertebrates
II Some Mammals are vertebrates.

Conclusion: I All men are mammals
II Some vertebrates are mammals
III All vertebrates are men
IV All mammals are men

- a) only II follows
- b) Only IV follow
- c) Only I and III follows
- d) None of these

1. कथन

- 1. कुछ राजनीतिज्ञ सामाजिक कार्यकर्ता हैं।
- 2. सभी डाक्टर सामाजिक कार्यकर्ता हैं।

निष्कर्ष:-

- I) कुछ डाक्टर राजनीतिज्ञ हैं।
 - II) कुछ सामाजिक कार्यकर्ता डॉक्टर के साथ - साथ राजनीतिज्ञ भी हैं।
- a) केवल I तथा II ठीक है।
 - b) केवल I ठीक है।
 - c) केवल II ठीक है।
 - d) केवल I तथा II ठीक नहीं है।

2. कथन

- 1. कुछ कुर्सियाँ मेजें है
- 2. कुछ मेजें टी.वी. है

निष्कर्ष:-

1. कुछ कुर्सियाँ टी.वी. है
2. कुछ टी.वी. मेजें है
3. सभी टी.वी. मेजें है
4. सभी मेजें कुर्सियाँ हैं

(अ) केवल 2 तथा 4 ठीक है

(ब)केवल 1 तथा 4 ठीक है

(स)केवल 4 ठीक है

(द)इनमें से कोई नहीं

3. **कथन**

1. सभी फोन पेपर है
2. सभी पेपर केलकूलेटर है

निष्कर्ष:-

1. सभी केलकूलेटर पेपर है
2. सभी फोन है
3. सभी पेपर फोन है
4. कुछ केलकूलेटर फोन है

(अ) सभी ठीक हैं

(ब)केवल 1 तथा 2 ठीक है

(स)केवल 2 तथा 4 ठीक है

(द)इनमें से कोई नहीं

4. कथन

1. सभी मनुष्य कशेरुकी है
2. कुछ स्तनधारी कशेरुकी है

निष्कर्ष:-

1. सभी मनुष्य स्तनधारी है
2. कुछ कशेरुकी स्तनधारी है
3. सभी कशेरुकी मनुष्य स्तनधारी है
4. सभी स्तनधारी मनुष्य है

(अ) केवल निष्कर्ष 2 ठीक है

(ब) केवल निष्कर्ष 4 ठीक है

(स) निष्कर्ष 1 तथा 2 ठीक है

(द) इनमें से कोई नहीं

ANSWER KEY :

Q.No.	Answer
1.	D
2.	D
3.	C
4.	A

PASSAGE BASED MCQ

Directions:-

A, B, C, D, E, F, and G seven kids playing in the garden. They are wearing a clothes of colours-black, blue, white, green pink, yellow and brown. Out of the seven, three are girls. No girl is wearing either black, yellow or brown. D's sister F is wearing pink while he is wearing brown. A is wearing blue, while his sister B is not wearing green. E is wearing yellow, while his best friend G is a boy.

Q.1: What colour is B wearing?

- a) Green b) Pink c) Brown d) None of these

Q.2: What colour is G wearing?

- a) Black b) Blue c) White d) Green

Q.3: What colour is C wearing?

- a) Black b) Green c) White d) None of these

Q.4: What colour are the sister of A and D wearing?

- a) Pink & Green b) Pink & Yellow
c) White & Pink d) White & Pink

Q.5: Which group is denoting only Girls?

- a) BCE b) BEF c) BCF d) None of these

Q.6: Which group is denoting only boys?

- a) ADEF b) ADEG c) ADBG d) None of these

Hint:- STEP - I

Draw the table from the given passage

KIDS	COLOUR OF CLOTHES	SEX
A	BLUE	BOY
B	WHITE	GIRL
C	GREEN	GIRL
D	BROWN	BOY
E	YELLOW	BOY
F	PINK	GIRL
G	BLACK	BOY

(उदाहरण)

गद्यांश पर आधारित प्रश्न

A, B, C, D, E, F और G सात बच्चे एक बाग में खेल रहे हैं। उन्होने काले, नीले, सफेद, हरे, गुलाबी, पीले और भूरे रंग के कपड़े पहने हुए हैं। उन सात में से तीन लड़कियां हैं। कोई भी लड़की काले पीले और भूरे रंग के कपड़े पहने हुए नहीं है D की बहन F ने गुलाबी रंग के कपड़े पहने हुए हैं जबकि D ने भूरे रंग के कपड़े पहने हुए हैं A ने नीले, जबकि बहन B ने हरे रंग के कपड़ें नहीं पहने E ने पीले रंग के जबकि उसका दोस्त G लड़का है।

1. B ने कौन से रंग के कपड़े पहने हुए हैं?
(अ) हरे (ब) गुलाबी (स) भूरे (द) इनमें से कोई नहीं
2. G ने कौन से रंग के कपड़े पहने हुए हैं?
(अ) काला (ब) नीला (स) सफेद (द) हरा
3. C ने कौन से रंग के कपड़े पहने हुए हैं?
(अ) काला (ब) हरा (स) सफेद (द) इनमें से कोई नहीं
4. A और D की बहनों ने कौन से रंग के कपड़े पहने हुए हैं?
(अ) गुलाबी और हरा
(ब) गुलाबी और पीला
(स) सफेद और हरा
(द) सफेद और भूरा
5. कौन सा समूह केवल लड़कियां दर्शाता है।
(अ) BCE (ब) BEF (स) BCF (द) इनमें से कोई नहीं
6. कौन सा समूह केवल लड़के दर्शाता है।
(अ) ADEF (ब) ADEG (स) ABDG (द) इनमें से कोई नहीं

Hint:-

गद्यांश में दी गई जानकारी के अनुसार सारिणी बनाइए

बच्चे	रंग (कपड़े)	लिंग
A	नीला	लड़का
B	सफेद	लड़की
C	हरा	लड़की
D	भूरा	लड़की
E	पीला	लड़का
F	गुलाबी	लड़की
G	काला	लड़का

उत्तर : 1. (D) 2. (A) 3. (B) 4. (D)
5. (C) 6. (B)

PASSAGE

1

There are five persons A, B, C, D and E. One of them is a doctor, one is an engineer another one is an executive. C and E are unmarried ladies and do not work. None of the ladies is an engineer or doctor. There is a married couple in which D is the husband. B is neither an engineer nor an executive and is a male friend of A.

Q.1: Who is the Doctor?

- a) A b) D c) B d) C

Q.2: Who is the executive?

- a) B b) A c) D d) C

Q.3: Who is the wife of D?

- a) C b) A c) D d) E

Q.4: Who is the Engineer?

- a) D b) A c) B d) C

Q.5: The three ladies are:

- a) A, B and E b) C, D and B c) B, A and C d) A, C and E

Q.6: Which is the married couple?

- a) AD b) BD c) CD d) DE

PASSAGE

1

A, B, C, D, E पाँच व्यक्ति हैं। एक डॉक्टर, एक इंजिनियर, एक कार्यकारिणी हैं और C और E अविवाहित महिलाएँ हैं और कार्यरत नहीं हैं। कोई भी महिला डॉक्टर या इंजिनियर नहीं हैं। इसमें एक विवाहित जोड़ा है जिसमें D पति है। B न ही इंजीनियर है और न ही कार्यकारिणी है और A के पुरुष दोस्त हैं।

1. डॉक्टर कौन है?
(अ) A (ब) B (स) D (द) C
2. कार्यकारिणी कौन है?
(अ) B (ब) A (स) D (द) C
3. D की पत्नी कौन है?
(अ) C (ब) A (स) E (द) B
4. इंजिनियर कौन है?
(अ) D (ब) A (स) B (द) C
5. तीन महिलाएँ है:
(अ) A, BE (ब) C, DB, (स) B AC (द) C
6. विवाहित जोड़ा है?
(अ) AD (ब) BD (स) CD (द) DE

ANSWER KEY :

PASSAGE-I

Q.No.	Answer
1.	C
2.	B
3.	B
4.	A
5.	D
6.	A

PASSAGE

II

Some words are given in Column I. These words are written in a code language in column II. The code equivalents of the words given in column I and II are not necessarily in the corresponding order. Choose the correct code for the words from the given alternatives.

S.No.	COLUMN I	COLUMN II
1.	pod na joc	very bright boy
2.	tan nu pod	the boy comes
3.	nu per ton	keep the doll
4.	joc ton su	very good dooll
5.	sa pod ton	doll is boy

Q.1: Which word will be code for word doll?

- a) Ton b) na c) joc d) per

Q.2: Which word will be the code for word keep?

- a) Joc b) per c) pod d) tan

Q.3: Which word will be code for Boy?

- a) Nu b) sa c) pod d) tan

Q.4: Which word will be code for word bright?

- a) Pod b) tan c) nu d) na

Q.5: Which word will be the code word 'the'?

- a) Nu b) tan c) per d) sa

Q.6: Which word will be the code for word 'very'?

- a) Pod b) joc c) na d) sa

PASSAGE

II

कॉलम I और कॉलम II में गुप्त भाषा में लिखा है। इन कोड भाषा में कॉलम I में कूट भाषा और कॉलम II में उसका रूपांतरण दिया गया है। कूट भाषा का सही अर्थ दिए हुए प्रश्नों में मिलाएँ:-

क्रम संख्या	कॉलम I	कॉलम II
1.	पोड़ ना जोक	बहुत होशियार लड़का
2.	तान नू पोड़	वह लड़का आया
3.	नू पर टोन	वह गुड़िया रखी
4.	जाक तान सू	बहुत अच्छी गुड़िया
5.	सा पोड़ टोन	गुड़िया लड़का है।

1. 'गुड़िया' का कोड कूट भाषा में क्या है?
(अ) टोन (ब) ना (स) जोक (द) पर
2. 'रखना' के लिए कूट भाषा में 'होशियार' के लिए प्रयोग किया गया है?
(अ) जोक (ब) पर (स) पोड़ (द) टोन
3. 'लड़के' का कोड कूट भाषा में क्या है?
(अ) नू (ब) सा (स) पोड़ (द) टोन
4. कौन सा शब्द कूट भाषा में 'होशियार' के लिए प्रयोग किया गया है?
(अ) पोड़ (ब) टोन (स) नू (द) जोक
5. 'वह' के लिए कूट भाषा में क्या शब्द है?
(अ) नू (ब) टोन (स) पर (द) सा
6. 'बहुत' के लिए कूट भाषा में क्या शब्द है?
(अ) पोड़ (ब) जोक (स) ना (द) सा

ANSWER KEY :

PASSAGE -II

Q. No.	Answer
1.	a
2.	b
3.	c
4.	d
5.	a
6.	b

PASSAGE - RELATION PUZZLE

In a family A is the son of B. C who is a sister of B has a son D and a daughter E. F is the maternal uncle of D but he is unmarried and has only one sister. Answer the queries about their relationship.

- Q.1 How is A related to D?
a) Cousin b) Nephew c) Uncle d) Brother
- Q.2 How is E related to F?
a) Sister b) Daughter c) Niece d) Mother
- Q.3 How many nephews does F have?
a) 1 b) 2 c) 3 d) None
- Q.4 How is D related to B?
a) Nephew b) Brother c) Cousin d) Brother in law
- Q.5 How many nephews does B have?
a) 1 b) 2 c) 3 d) None
- Q.6 How is B related to D?
a) Uncle b) Aunt c) Father d) No-relation

एक परिवार में A,B का बेटा है। C जो कि B की बहन है, का एक बेटा D है और बेटी E है। F,D का मामा है लेकिन वह अविवाहित है और उसकी केवल एक ही बहन है। उनके संबंधों से संबंधित प्रश्नों के उत्तर दें।

- 1) A,D से किस प्रकार संबंधित है ?
a) चचेरा b) भतीजा c) अंकल d) भाई
- 2) E,F से किस प्रकार संबंधित है ?
a) बहन b) बेटी c) भांजी d) माता
- 3) F के भतीजों और भांजों की कुल संख्या ?
a) 1 b) 2 c) 3 d) कोई नहीं
- 4) D,B से किस प्रकार संबंधित है ?
a) भांजा b) भाई c) चचेरा d) जीजा
- 5) B के भांजों की संख्या ?
a) 1 b) 2 c) 3 d) कोई नहीं
- 6) B,D से किस प्रकार संबंधित ?
a) मामा b) आंटी c) पिता d) कोई संबंध नहीं

ANSWER KEY :

Q. No.	Answer
1.	a
2.	c
3.	b
4.	a
5.	a
6.	a

PASSAGE - (Venn Diagram Puzzle)

There is a sample of young people in a colony. Some of them are employed. Some of them come from rural background. Some of them are hardworking and some are intelligent.

Below given is Venn Diagram, where the circle stands for employed, the square for hardworking, the triangle stands for rural and the rectangle stands for intelligent people study the figure carefully and answer the question following.

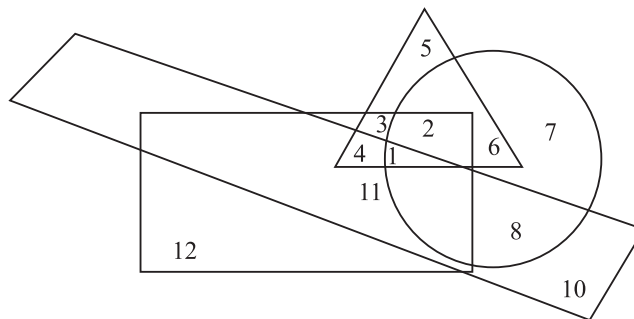

- Q.1 How many people with rural background are employed but they are neither hard working nor intelligent ?
 a) 10 b) 9 c) 6 d) 4
- Q.2 How many people with rural background are hard working and intelligent ?
 a) 3 b) 4 c) 5 d) 7
- Q.3 How many people with rural background are not intelligent but hardworking and also not employed ?
 a) 1 b) 2 c) 3 d) 4
- Q.4 How many people with rural background are neither intelligent nor hardworking and also not employed
 a) 2 b) 4 c) 5 d) 9
- Q.5 How many people with rural background are neither employed nor intelligent

- a) 2 b) 8 c) 4 d) 5

Q.6 How many of them are not from rural background but intelligent and employed but they are not hard working ?

- a) 8 b) 9 c) 1 d) 17

ANSWER KEY :

- 1 (C)
2 (B)
3 (B)
4 (C)
5 (B)
6 (A)

एक कालोनी में रहने वाले नौजवानों में देखा गया कि कुछ लोग काम करते हैं, जिनमें से कुछ गाँव से संबंधित है, कुछ परिश्रमी है, कुछ बुद्धिमान हैं।

नीचे दिए वेन आरेख की मदद से दिए प्रश्नों के उत्तर दें वेन आरेख में वृत्त कार्यरत लोगों को, वर्ग परिश्रमी लोगों को, त्रिभुज गाँव से संबंधित व्यक्तियों को दर्शाता है।

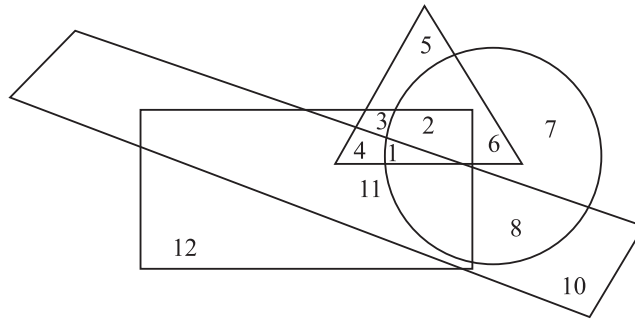

- 1) गाँव से संबंधित कितने व्यक्ति कार्यरत हैं, लेकिन वह न तो परिश्रमी हैं और न ही बुद्धिमान ?

- a) 10 b) 9 c) 6 d) 4
- 2) गाँव से संबंधित कितने परिश्रमी और बुद्धिमान हैं ?
- a) 3 b) 4 c) 5 d) 7
- 3) गाँव से संबंधित कितने व्यक्ति बुद्धिमान तो है लेकिन परिश्रमी नहीं हैं ?
- a) 1 b) 2 c) 3 d) 4
- 4) गाँव की पृष्ठभूमि वाले न बुद्धिमान, न परिश्रमी और न ही कार्यरत हैं ?
- a) 2 b) 4 c) 5 d) 9
- 5) गाँव की पृष्ठभूमि वाले कितने लोग न कार्यरत हैं और न ही बुद्धिमान ?
- a) 2 b) 8 c) 4 d) 5
- 6) कितने व्यक्ति गाँव की पृष्ठभूमि से नहीं हैं लेकिन बुद्धिमान है इसलिए कार्यरत तो हैं लेकिन परिश्रमी नहीं हैं ?
- a) 8 b) 9 c) 1 d) 17

ANSWER KEY :

- 1 (C)
2 (B)
3 (B)
4 (C)
5 (B)
6 (A)

Information Based Questions

1. Long before the advent of science, man was groping in darkness helplessly trying in his own primitive way to understand the nature around him attitude to nature. His and false notion have now been unmasked. It has bestowed on him perceptive enough to unveil mysteries of nature to his benefit. he is no more dumb driven cattle at the behest of nature.

Which of the following can be conclusion drawn on the basis of this paragraph?

- 1) Science has provided man values that can help him work for the benefit of mankind.
- 2) Man's insight has become more perceptive due to advancement in science.
- 3) Science has made man a dumb animal who requires help at every step.
- 4) Man is groping in darkness because of the lack of progress in science.

सूचनाओं पर आधारित प्रश्न

1. विज्ञान के आने से पहले, मनुष्य अपने चारों ओर की प्रकृति को असहाय-सी अवस्था में अपने अलग ही तरीके से समझने की, अंधकार में भटकने की कोशिश कर रहा था। विज्ञान ने प्रकृति के प्रति उसके दृष्टिकोण को क्रांतिकारी रूप दिया है। उसकी धारणाएँ और झूठे विचार अब अनुसुलझे नहीं हैं। इसने प्रकृति के सहस्रों को उसकी भलाई के लिए उजागर करके उसे अनुपम रूप दिया है। वह प्रकृति के द्वारा हॉके जाने वाला एक गुंगा जानवर मात्र नहीं है।

उपर्युक्त अनुच्छेद के आधार पर निम्नलिखित में से कौन सा निष्कर्ष निकाला जा सकता है।

- 1) विज्ञान ने मनुष्य को ऐसे मूल्य प्रदान किए हैं जो उसे मानवता की भलाई में सहायता प्रदान कर सकते हैं।
- 2) मनुष्य की अंतर्दृष्टि विज्ञान के विस्तार से अधिक गहन हो गई है।
- 3) विज्ञान ने मनुष्य को एक ऐसा गुंगा जानवर बना दिया है जिसे हर कदम पर सहायता की आवश्यकता है।
- 4) मनुष्य विज्ञान में प्रगति की कमी के कारण अंधेरे में भटक रहा है।

2. Five people L,M,N,O and P sit in a row, not necessarily in the same order. P sits exactly in between M and O, then which of the following must be true if L sits in between M and O :-

- 1) O sits to the immediate right of M
- 2) L and N always sit together
- 3) M sits exactly at the center of the row
- 4) P sits between M and L

2. पाँच पुरूष L,M,N,O और P एक पंक्ति में बैठे हैं। यह जरूरी नहीं है कि वे समान क्रम में हो। P,M और N के बीचों बीच बैठा है। यदि L M और O के बाचों बीच हो तो निम्नलिखित में से कौन सा कथन ठीक है।

- 1) O, M के विल्कुल दाईं ओर बैठा है।
- 2) L और N हमेशा इकट्ठे बैठते हैं।
- 3) M पंक्ति के बिल्कुल मध्य बैठता है।
- 4) P,M और L के मध्य बैठता है।

3. Country X grows 5% of the world's tea and 3% of the world coffee. It can be concluded from this that the country's soil and temperature condition are better suited to production of tea than coffee :-.

Which of the following would contribute to the conclusion arrived at ?

- 1) Global tea production is 1 times that of coffee production.
- 2) More tea is exported by the country than coffee.
- 3) The country does not export less coffee than tea.
- 4) Tea and coffee are the only plantation crops grown in the country.

3. देश X संसार में चाय का 5% और कॉफी का 3% उत्पाद करता है। यह निष्कर्ष निकाला गया कि उस देश की मिट्टी और तापमान कॉफी के बजाय चाय के उत्पादन के लिए अधिक उपयुक्त है। निम्नलिखित में से कौन सा तथ्य इस निष्कर्ष के सबसे अधिक संबंधित है ?

- 1) संसार में चाय का उत्पादन कॉफी के उत्पादन से 1 भाग अधिक है।
- 2) देश के द्वारा कॉफी की अपेक्षा चाय निर्यात अधिक होता है।
- 3) देश चाय की अपेक्षा कम कॉफी का निर्यात नहीं करता है।
- 4) देश में केवल चाय और कॉफी की फसल उगाई जाती है।

4. Our brain are designed to reflect and catch the state of the person we are with, which works to are advantage in most situations by helping us understand each other be then. How ever, constant interaction with people who are anxious, steered or traumatised floods the brain with negative emotions and activates stern centres inn the brain.

Which of the following cases would be an appropriable example for evidence of the above finding?

- 1) A teacher attempting to teach philosophy to students of photography
- 2) A door to door sales man barbered with the responsibility of doubling his sales ever the figure of the previous years.
- 3) A Surgeon who conducts open heart surgeries.
- 4) A nurse engaged in post -precatave case of amputees.

4. हमारे मस्तिष्क दूसरे व्यक्तियों की दशा समझने और उसे प्रकट करने लिए निर्मित है जो हमें दूसरों को भली-भांति समझने में सहायता प्रदान करके अधिकतर परिस्थितियों में लाभ पहुँचाने का कार्य करते हैं। लेकिन डरे, सहमें तथा तनावयुक्त लोगों से लगातार संपर्क मस्तिष्क में नकारात्मक भावनाओं और तनाव को जाग्रत कर देता है।

निम्नलिखित में से कौन सा तथ्य ऊपर दिए निष्कर्ष का उचित उदाहरण हो सकता है।

- 1) एक अध्यापक फोटोग्राफी के विद्यार्थी को दर्शन शास्त्र पढ़ाने की कोशिश करता है।
- 2) घर-घर भटकने वाला सेल्समैन पिछले साल के मुकाबले अपनी आमदनी को दुगुनी करने की जिम्मेदारी के बोझ तले दबा है।
- 3) एक शल्य चिकित्सक या सर्जन जो ओपन हार्ट सर्जरी करता है।

- 4) एक नर्श जो हाथ-पैर कटे लोगो के आपरेशन के बाद उसकी देखभाल में लगी है।
5. The ministry of agriculture estimate that within the next five years, India will be short of 20 million tonnes wheat, rice and pulses- our main source of carbohydrates and protein. The forward march of India into the industrial age is making its presence felt in a slightly uncomfortable manner- a shortage of this most procaine grain.

Which of the following could point to a ray of hope in an otherwise bleak scenario ?

- 1) Stagnant domestic production and increasing consumption seem to have aided India self sufficiency in wheat.
 - 2) If our import swell, the world no longer has the land and resources left to cater this extra demand without a house wise in costs.
 - 3) The issue is no longer hunger and starvation - the concise is wise food prius and the effect that this could have on political stability.
 - 4) A new type of seed or a country becoming surplus in grains production is always a possibility just the sugar shock in the 70's saw the emergence of Brazil.
5. कृषि मंत्रालय के आकलन के अनुसार आने वाले चाँच सालों के अंदर भारत में 20 मिलियन टन गेहूँ, चावल व दालों की कमी होगी जो कि कार्बोहाइड्रेट व प्रोटीन के मुख्य स्रोत है। औद्योगीकरण की और भारत की अग्रसता धीरे-धीरे भारत को क्रमशः इन महत्वपूर्ण खाद्य उत्पादों की असुविधाजनक कमी की और खींच रही है।

इन में से कौन सा कथन कटु अवस्था के बीच आशा की किरण के रूप में होगा-

- 1) घरेलू उत्पाद की कमी और बढ़ती हुई जरूरत भारत की गेहूँ में आत्मनिर्भरता के दावे को गलत सिद्ध करती है।
अगर हमारा आयात बढ़ता रहा तो संसार में ज्यादा लम्बे समय तक जमीन तथा अन्य स्रोत इस भोजन उपलब्ध कराने की अतिरिक्त माँग को बिना दाम बढ़ाए पूरा नहीं कर पाएँगे।
- 3) मुद्दा भूख और भुखमरी का नहीं है- मुख्य संबंध खाद्य पदार्थों के बढ़ते दामों और इससे राजनीतिक स्थिरता के प्रभावित होने का है।

- 4) एक नये प्रकार के बीज या एक देश में अनाज का अतिरिक्त उत्पाद हमेशा एक संभावना है जैसे कि 70 के दशक में चीनी की कमी से ब्राजील का उदय।

6. In a town, the number of people diagnosed as suffering from a certain disease in the have joints, long believed to be essentially due to the consumption of contaminated water, has decreased significantly this year as compared to last year. According to health officials, this is due to improved sanitary conditions and filtration methods at water treatment plants.

Which of the following if true, would seriously weaken the officials contention ?

1. The drop in number of cares diagnosed was reflected among those who are refuter users of only UV treated bustled water.
2. Among those who were diagnosed to have the disease, the severity was has pronounced this year as compared to last year.
3. Several new water treatment plants have been setup by private companies this year.
4. Recent research has pointed to food adulterants as the primary cause for the disease.

6. शहर में, बहुत से लोग हड्डियों के जोड़ों से संबंधित एक अनजानी बिमारी से पीड़ित पाए गए, जिसके बारे में ऐसा माना गया कि यह गंदगी मुक्त पानी के अत्यधिक प्रयोग के कारण हुई, निश्चय रूप से यह पिछले साल के मुकाबले इस साल कम हो गई है। स्वस्थ अधिकारियों के अनुसार, इसमें सुधार निकासी की उचित व्यवस्था तथा पानी को साफ करने के तरीकों के कारण हुआ, जिसकी व्यवस्था पानी शुद्धिकरण संयंत्रों द्वारा की गई।

निम्नलिखित में से कौन-सा, यदि सत्य है, अधिकारियों की संतुष्टि को गंभीरतापूर्वक बनाएगा ?

1. असंख्य इस प्रकार के रोगियों में बहुत कम ऐसे पाए गए जो बोतलबंद पानी के नियमित रूप से उपभोक्ता है।
2. जिनमें बीमारी पाई गए उनमें से गंभीर रूप से बीमारों की संख्या पिछले साल की तुलना में इस साल कम पाई गई।

3. इस साल निजि कंपनियों द्वारा बहुत से नए पानी शुद्धिकरण संयंत्र स्थापित किए गए।
4. हाल ही में हुई खोजों ने इस ओर संकेत किया है कि बीमारी का प्राथमिक कारण खान-पान की गिरावट है।

7. Mr. Adventurous was moving about in a jungle, when he was caught by the cannibals and was taken to their king. The king said "I will give you a chance to make a statement. If it is true, you will be burned at the stake. If it is false you'll be boiled in oil"

The statement which can save him is

- (a) I will be boiled at the stake
- (b) I will not be boiled in oil
- (c) I will be boiled in oil

- 1) Only (a)
- 2) Only (b)
- 3) Either (a) or (b)
- 4) Only (c)

7. श्रीमान साख्सी जब जंगल में घूम रहे थे तो वे वहाँ नरभक्षियों द्वारा पकड़कर राजा के पास ले जाये गए। राजा ने कहा- मैं तुम्हें एक कथन कहने का अवसर दूँगा। यदि वह कथन सत्य हुआ तो तुम्हें बलि वेदी पर जला दिया जाएगा। यदि वह असत्य हुआ तो तुम्हें तेल में उबाल दिया जाएगा।

कौन सा कथन उनकी रक्षा कर सकता है-

- a) मैं बलि वेदी पर उबाल दिया जाऊँगा।
- b) मैं तेल में नहीं उबाला जाऊँगा।
- c) मैं तेल में उबाला जाऊँगा।

- 1) केवल कथन (a)
- 2) केवल कथन (b)
- 3) कथन (a) अथवा कथन (b)
- 4) केवल कथन (c)

ANSWER KEY (Information based Passage)

Q. No.	Answer
1.	2
2.	3
3.	1
4.	4
5.	4
6.	4
7.	4

All the option below could be grouped together. which one of them could be used as a title for the entire group ?

निम्नलिखित विकल्पों को एक समूह में रखा जा सकता है। इनमें से किसे पूरे समूह के शीर्षक के रूप में प्रयुक्त किया जा सकता है ?

- | | | |
|----|-----------------------|----------------------|
| 1- | 1) Diode | (1) डायोड |
| | 2) Transistor | (2) ट्रांजिस्टर |
| | 3) Logic gates | (3) लाजिक गेट्स |
| | 4) Electronic Devices | (4) इलकट्रोनिक यंत्र |
| 2. | 1) Linux | (1) लीनुक्स |
| | 2) MS Dos | (2) एम एस डास |
| | 3) operating System | (3) ओपरेटिंग सिस्टम |
| | 4) Unix | (4) यूनिक्स |
| 3. | 1) Reptiles | (1) सरीसृप |
| | 2) Crocodiles | (2) मगरमच्छ |
| | 3) Lizards | (3) छिपकली |
| | 4) Snakes | (4) साँप |
| 4. | 1) Dollar | (1) डॉलर |
| | 2) Currency | (2) मुद्रा |
| | 3) Yen | (3) येन |
| | 4) Lira | (4) लीरा |

5. 1) Nichrome (1) नाइक्रोम
2) Bronze (2) कासा
3) Alloy (3) मित्रधातु
4) Brass (4) ताँबा
6. 1) Plants (1) पौधे
2) microorganism (2) सूक्ष्मजीव
3) animal (3) पशु
4) living organism (4) सजीव
7. 1) Natural (1) प्राकृतिक संख्याएँ
2) Integer (2) पूर्णांक
3) Real Number (3) वास्तविक संख्याएँ
4) Rational numbers (4) परिमेय संख्याएँ
8. 1) Genre (1) विधारों
2) Drama (2) नाटक
3) Novel (3) उपन्यास
4) Poems (4) कविताएँ

ANSWER KEY

1. (D) 2. (C) 3. (A) 4. (B)
5. (C) 6. (D) 7. (C) 8. (A)

Analogy Test

The dictionary meaning of the word 'Analogy' is 'resemblance in certain ways'. In this type of questions the candidate are to discover likeness between the first two words, group of alphabets, figures or numbers. Bearing this resemblance in mind you are to pick one word or group of alphabets or figures which bears the same resemblance with the third word, group of alphabets or figures.

Word Analogies-

Hot : Cold :: Agitated ?

The analogy between the first and second word is that the second in the antonym of the first. Bearing this relation in mind, clam bears the same relation with agitated.

There could be different type of relationship :

- Synonym Relationship e.g. Thin: Slim:: Stout: Strong
- Antonym Relationship e.g. Thin: Portly:: Slim: Stout
- Degree of Difference e.g. Frequently: Always:: Seldom: Never
- Cause and effect e.g. shoot: Kill:: Insult: Humiliate
- Whole and part e.g. Fender: Tire:: Elevator: Aileron
- Function composition-action e.g. Axe: Wood: Scissor: Fabric
- Sequential e.g. Eight: Nine:: 2^3 : 3^2

Number Analogy:

- (1) 4: 27: :9?
- (a) 12 (b) 64
(c) 32 (d) 16

Explanation:- 2^2 : 3^3 :: 3^2 :?

So correct answer is (b).

- (2) 3: 26:: ? : 124
- (a) 15 (b) 13
(c) 17 (d) 24

Explanation:- 2^2-1 : 3^3-1 :: ? : 5^3-1

so, the answer should be $4^2-1 = 16-1 = 15$

Hence, correct answer is 15

ANALOGY TEST

Q.1 Laughter : Smile :: Hot : ?

a) Cold b) Summer c) Warm d) Temperature

1) हसना : मुस्कराहट :: गर्म : ?

(क) ठंडा (ख) गर्मी (ग) गुनगुना (घ) तापमान

Q.2 Planet : Sun :: Moon : ?

a) Satellite b) Universe c) Mars d) Earth

2) ग्रह : सूर्य :: चंद्रमा : ?

(क) उपग्रह (ख) ब्राह्मांड (ग) मंगल (घ) पृथ्वी

Q.3 Axe : Wood :: Scissors : ?

a) Knife b) Blade c) Fabric d) Nail.

3) कुल्हाड़ी : लकड़ी :: कैंची : ?

(क) चाकू (ख) ब्लेड (ग) कपड़ा (घ) कील

Q.4 Eight : Nine :: 2^3 : ?

a) 9 b) 3^2 c) 2^2 d) 8

Q.5 The Taj : Agra :: Lion : ?

a) Animals b) Zoo c) Tiger d) Lioness

5) ताजमहल : आगरा :: शेर : ?

(क) जानवर (ख) चिड़ियाघर (ग) बाघ (घ) शेरनी

Q.6 CAT : DDY :: BIG : ?

a) CLL b) CLM c) CML d) CEP

Q.7 AG : IO :: EK : ?

- a) LR b) MS c) PV d) SY

Q.8 8 : 27 :: 125 : ?

- a) 625 b) 380 c) 375 d) 343

Q.9 234 : 24 :: 12345 : ?

- a) 123456 b) 120 c) 123645 d) 1245

Q.10 O : Q :: E : ?

- a) F b) G c) H d) I

Analogy

Answer Key :

Q. No.	Answer
1.	C
2.	D
3.	C
4.	B
5.	B
6.	A
7.	B
8.	D
9.	D
10.	B

ANALOGY (NON-VERBAL)

Analogy is the process of reasoning between two parallel cases. It related to agreement or correspondence in certain respects between two things. It is a process whereby the underlying relationship that exists between two figures, designs or patterns is determined. Under common to the two figure or designs. This common feature is a model or base. The question seeks solution or the basis of this model or base.

Each of the following questions consists of two sets of figures. Figures A, B, C and D constitute the Problem Set while figures 1, 2, 3, 4 and 5 constitute the Answer Set. There is a definite relationship between figure A and B Establish a similar relationship between figures C and D by selecting a suitable figure from the Answer Set that would replace the question mark (?) in fig. (D).

Q.1 Select a suitable figure from the Answer Figures that would replace the question mark (?).

Problem figures :-

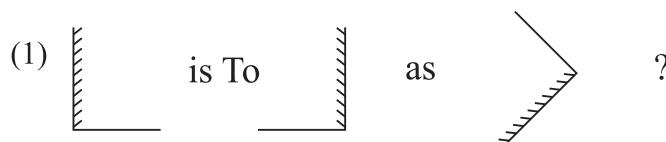

Answer Figures :-

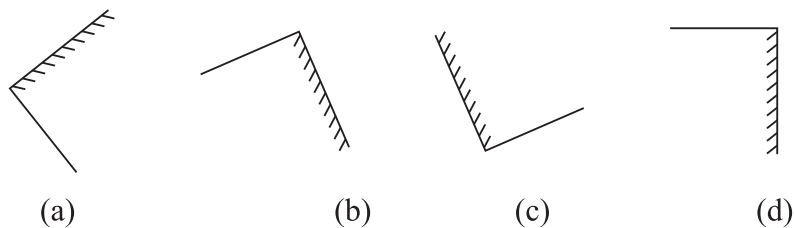

Q.2 Select a suitable figure from the Answer Figures that would replace the question mark (?).

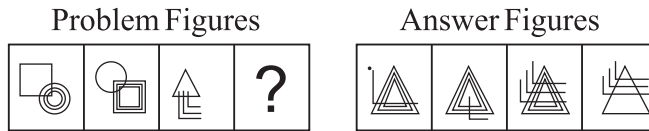

A. 1

B. 2

C. 3

D. 4

E. 5

Ans) A

Q.3 Select a suitable figure from the Answer Figure that would replace the question mark (?).

Problem Figures:

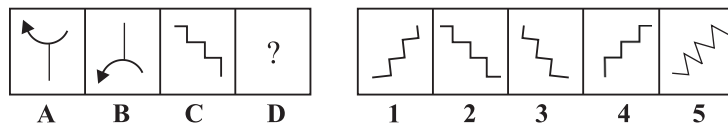

(A)(B)(C)(D) (1)(2)(3)(4)(5)

A. 1

B. 2

C. 3

D. 4

E. 5

Ans. A

Q.4 Problem Figures/ प्रश्न आकृति

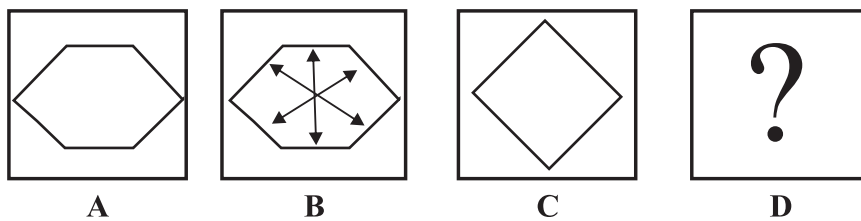

Answer Figures/ उत्तर आकृति

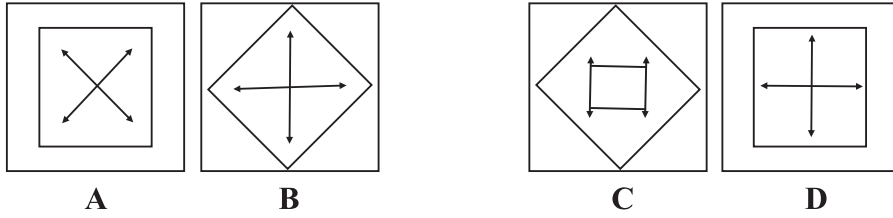

Q.5 Problem Figures/ प्रश्न आकृति

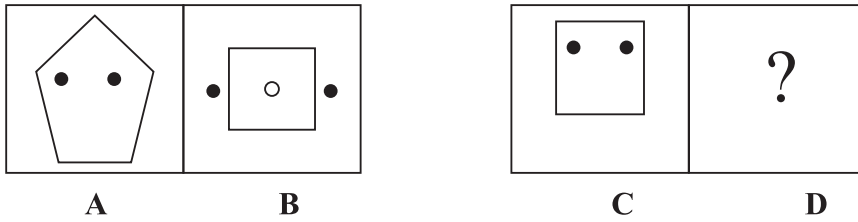

Answer Figures/ उत्तर आकृति

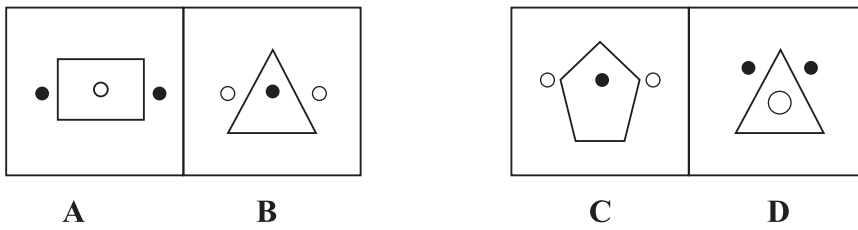

Ans 5) D

COMPLETE THE SERIES

Choose the correct alternative from the given ones that will complete the series:-

1. दिए गए विकल्पों में से सही विकल्प चुन कर श्रेणी को पूरा करें-

Q. 2, 5, 9, 19, 37, _____

- a) 73 b) 74 c) 75 d) 75

Q.2 1, 4, 9, 16, 25, _____

- a) 35 b) 36 c) 48 d) 49

Q.3 4, 9, ____, 49, 121

- a) 16 b) 25 c) 36 d) 18

Q.4 8, ____, 125, 343, 12321

- a) 12 b) 27 c) 64 d) 16

Q.5 ZXY, OMN, TRS, _____

- a) KIJ b) BAC c) WVU d) DEG

Q.6 ABD, CDF, _____ GHI

- a) EFG b) CDE c) EFH d) DEG

Q.7 1, 6, 13, 22, 33 _____

- a) 44 b) 45 c) 46 d) 47

Q.8 2, 7, 22, 67, _____, 607

- a) 202 b) 203 c) 204 d) 205

Q.9 Problem Figures / प्रश्न आकृति

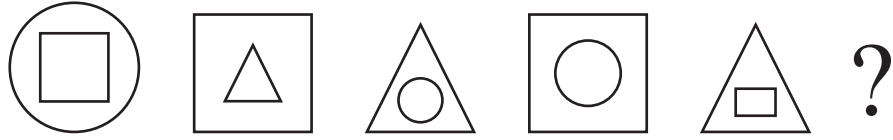

Answer Figures / उत्तर आकृति

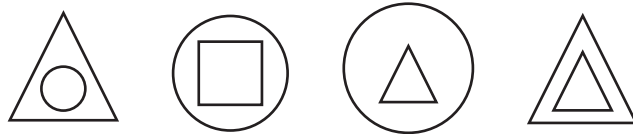

(a)

(b)

(c)

(d)

Answer Key :

Q. No.	Answer
1.	C
2.	B
3.	B
4.	B
5.	A
6.	C
7.	C
8.	A
9.	B

SYMBOL REPRESENTATION

This sections deals with question on simple mathematical operation namely \div , \times , $+$ & $-$ along with others namely $<$, $=$, $>$, \neq etc. These operations are coded using artificial symbols. The candidate has to make substitution of real signs and then by using DMAS formula, solve the question.

Example 1.

If $+$ mean \div , $-$ means \times , \div means $+$ and \times means $-$, then the value of $36 \times 12 + 4 \div 6 + 2^{-3}$

When simplified is :-

- a) 2 b) 18 c) 42 d) 19/2

Solution -

Using proper signs :-

$$36 - 12 \div 4 + 6 \div 2 \times 3$$

$$= 36 - 3 + 3 \times 3$$

$$= 36 - 3 + 9$$

$$= 42$$

So the correct answer is (c)

Example 2.

If P denotes \div , Q denotes \times , R denotes $+$, S denotes $-$, then the value of

$18Q12P4R5S6$, will be ---

- a) 36 b) 53 c) 59 d) 65

using correct symbols, we have :-

Given expression = $18 \times 12 \div 4 + 5 - 6$

$$= 18 \times 3 + 5 - 6$$

$$= 54 + 5 - 6$$

$$= 53$$

So the answer is (b)

SYMBOL RELATIONSHIP

Q. Select the correct combination of mathematical signs to replace *sign to balance the given equation.

दी गई समीकरण को संतुलित करने तथा * चिन्हों को प्रतिस्थापित करने के लिए गणितीय चिन्हों का सही क्रम समूह चुनिए।

Q.1 $24*3*2*12*3$

- (a) $x\div=x$ (b) $x=x\div$ (c) $x=+x$ (d) $+x=x$

Q.2 $15*5*3*25$

- (a) $=\div x$ (b) $x\div=$ (c) $\div x=$ (d) $x=\div$

Q.3 $18*3*1*26*28$

- (a) $\div\times=+$ (b) $\div++=$ (c) $\times\div=-$ (d) $\times\div=+$

Q.4 $11*11*11*1331$

- (a) $\times\times=\times$ (b) $\times\times\times=$ (c) $\times=\times\times$ (d) $\times\times\div=$

Q.5 $23*3*7*16*3$

- (a) $\times+1- =$ (b) $+ \times =$ (c) $+ - = +$ (d) $+ \div = +$

In question below, equations have become wrong due to wrong order of signs. Choose the correct order of signs from the alternative given.

नीचे दिए गए प्रश्नों में समीकरण का हल सही नहीं है, नीचे दिए विकल्पों में से सही चिन्हों के समूह को ढूँढें।

Q.6 $9=3\times 7-20$

- (a) $\times--=$ (b) $\div\times=$ (c) $=+-$ (d) $\times=-$

Q.7 $56 \times 6 \div 3 = 29 - 2$

- (a) $\times = \times$ (b) $+ \div = \times$ (c) $\times + \div =$ (d) $= \times + \div$

Q.8 $8 - 2 \times 7 = 11$

- (a) $= \times -$ (b) $= + -$ (c) $\div + =$ (d) $= - \times$

Q.9 $24 \div 2 + 3 - 6 = 30$

- (a) $\div + = -$ (b) $\times \div - =$ (c) $+ + - =$ (d) $\div \times = +$

Q.10 $5 \times 6 \div 3 - 12 = 13 - 6$

- (a) $+ \div + = +$ (b) $\times \div + - =$ (c) $\times + \div = -$ (d) $+ + - = -$

If + means -, - means \times , \times means \div and \div means +, then -----

यदि '+', '-' है, '-' , '×' है, और '÷', '+' है, तब.....

Q.11 $15 \times 5 \div 10 + 5 - 3 = ?$

- (a) 9.5 (b) 0 (c) -2 (d) 24

Q.12 $15 \times 3 \div 10 + 5 - 3 = ?$

- (a) 10 (b) 0 (c) 20 (d) 6

Q.13 $30 \div 6 + 2 - 1 = ?$

- (a) 34 (b) 35 (c) 36 (d) 37

Q.14 $36 \times 2 + 8 \div 8 = ?$

- (a) 16 (b) 17 (c) 18 (d) 19

Q.15 If Δ denotes =, + denotes >, - denotes <, ' \square ' denotes \neq , \times denotes > and \div denotes < then $a + b - c$ denotes :-

अगर " Δ " '=' को दर्शाता है, '+', '>' को और '-', '<' को, ' \square ', \neq को ' \times ' '>' को और

' \div ' ' $<$ ' को दर्शाता है तब $a + b + -c$ निम्न में से किसे दर्शाता है

- (a) $b \Delta c \square a$ (b) $b \square a \div c$ (c) $a \div b \times c$ (d) $b - a$

Q.16 If "x" stands for add, 'Y' stands for subtract, 'Z, stands for divide and P stands for multiply, then what is the value of (7 P 3) Y6X5

यदि 'X' '+' है 'Y' '-' है, 'Z' ' \div ' है तथा 'P' 'X' है तब (7 P 3) Y6X5 का उचित मान निम्न में से क्या है?

- (a) 5 (b) 10 (c) 25 (d) 20

If A stands for Addition, S stands for Subtraction, M stands for Multiplication, D stands for Division, G for Greater Than and L for Less than, Then which of the following alternatives will be logically correct.

A जमा को दर्शाता है, S घटा को, M गुणा को, D भाग, 'G' ' $>$ ' को, 'L' ' $<$ ' को तो

Q.17

- A) 16A3M2G16A2M3
B) 16A3M2L16A2M3
C) 16M3A2L16A2M3
D) 16M3A2G16A2M3

Q.18

- A) 9M3S7L22
B) 9M3L7S22
C) 9S3G7M22
D) 9S3G7A22

Q.19

- A) 56D6S3G29M2

- B) 56S6M3L29A2
- C) 56A6D3L29S2
- D) 56A6D3G29S2

Q.20

- A) 8D2S7G11
- B) 8A2M7L11
- C) 8A2M7G11
- D) 8D2M7L11

ANSWER KEY

- | | | |
|--------|--------|--------|
| (1) a | (2) a | (3) d |
| (4) b | (5) c | (6) a |
| (7) b | (8) c | (9) d |
| (10) a | (11) c | (12) b |
| (13) a | (14) c | (15) d |
| (16) b | (17) d | (18) a |
| (19) d | (20) c | |